



## FE4P16/20QC

### CHARIOT ÉLÉVATEUR ÉLECTRIQUE 4 ROUES



Ergonomique



Batterie  
puissante



Entretien  
facile



Design  
robuste



Capacité  
1600-2000kg



Haute  
performance

*Pourquoi choisir entre le prix et la qualité quand on peut avoir les deux !*

## FE4P16-20QC - CARACTÉRISTIQUES DU PRODUIT

### // Un moteur AC puissant sans entretien

Équipé d'un moteur à courant alternatif (AC), les chariots de la série Q obtiennent des performances élevées tout en étant économes. Les moteurs à courant alternatif réduisent considérablement les coûts d'entretien. La série Q est équipée d'un capteur de vitesse et d'un capteur de température, permettant d'améliorer considérablement la fiabilité du moteur AC.

### // Un centre de gravité bas

Le système de transmission, dont est équipé la gamme, utilise un essieu moteur horizontal doté d'un grand rapport de transmission. La batterie est installée en position basse du châssis, la hauteur du véhicule est de 2080mm, l'accès au poste de conduite est aisé et la stabilité est élevée.

### // Un chariot silencieux à faibles variations

Le système hydraulique doté d'une pompe à engrenages silencieuse et d'une direction assistée entièrement hydraulique, rend l'utilisation extrêmement agréable. La nouvelle conception absorbe les vibrations de l'essieu directeur permettant, de protéger le système du véhicule et prolonger la durée de vie du chariot élévateur. Le confort de travail pour l'opérateur est optimal.



## FE4P16-20QC - APERÇU DU PRODUIT

La conception de la série Q est basée sur les séries E et N, en combinant leurs avantages pour répondre aux utilisations moyennes avec beaucoup de confort et d'efficacité. Le chariot peut être équipé d'une batterie au plomb ou d'une batterie au lithium. Il possède aussi un centre de gravité abaissé pour une meilleure stabilité et confort d'utilisation. Le chariot est idéal pour être utilisé dans des espaces exigus.

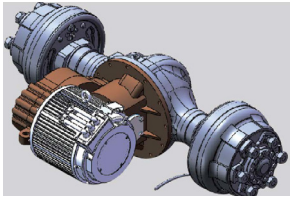

Le système de transmission utilise un essieu moteur horizontal doté d'un grand rapport de transmission. La batterie est installée en bas du châssis. Les chariots sont équipés d'un moteur à courant alternatif sans entretien.



Le chariot est équipé d'un dispositif de commande de la vanne multidirectionnelle avant permettant de rendre le travail plus confortable.

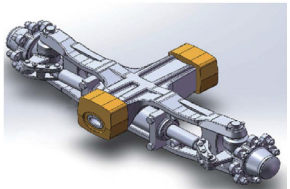

Équipé de série d'un essieu directeur conçu pour atténuer les vibrations. Ce design, possédant une articulation tout en souplesse, protège le chariot et prolonge sa durée de vie.



La nouvelle série Q se démarque par sa souplesse de conduite et de freinage



Les chariots de la série Q disposent d'un écran d'affichage multifonctions avec alarme de défaut, rappel de batterie faible et plusieurs modes de vitesse (élevée, moyenne et faible). Il est facile à utiliser, clair et intuitif



**A.** La série Q possède un mât à large visibilité ainsi qu'un freinage souple et précis, protégeant efficacement la cargaison des dommages et améliorant le confort pour l'opérateur



**B.** Le design et la flexibilité des chariots ont été repensés de sorte à rendre la série Q idéal pour manoeuvrer dans des espaces confinés.



**C.** Les chariots de la série Q sont équipés de lampes LED de série, Blue spot, ports USB<sup>1</sup>, poignée arrière avec klaxon intégré<sup>2</sup>. Le tout étant d'offrir à l'opérateur le plus grand confort possible et une sécurité d'utilisation optimale.



Désignation	Hauteur de levée h3 (mm)	Levée libre h2 (mm)	Hauteur du mât rentré h1 (mm)	Hauteur de mât déployé h4 (mm)	Inclinaison avant/arrière $\alpha / \beta$ (°)	Capacité à CDG 500(mm) sans tablier de déplacement latéral	
						FE4P16Q	FE4P20Q
Duplex	2500	110	1803	3482	6/10	1600	2000
	2700	110	1903	3682	6/10	1600	2000
	3000	110	2053	3982	6/10	1600	2000
	3300	110	2203	4282	6/10	1600	2000
	3500	110	2303	4482	6/10	1600	2000
	3700	110	2403	4682	6/10	1600	1900
	4000	110	2603	4982	6/6	1500	1800
	4300	110	2753	5282	6/6	1400	1600
	4500	110	2853	5482	6/6	1350	1500
	5000	110	3128	5982	6/6	900	1100
Duplex Grande levée libre	2500	853	1803	3482	6/10	1600	2000
	2700	953	1903	3682	6/10	1600	2000
	3000	1103	2053	3982	6/10	1600	2000
	3300	1253	2203	4282	6/10	1600	2000
	3500	1353	2303	4482	6/10	1600	2000
	3700	1453	2403	4682	6/10	1600	1900
	4000	1653	2603	4982	6/6	1500	1800
Triplex Grande levée libre	4000	1033	1978	4982	6/6	1500	1800
	4300	1153	2103	5330	6/6	1400	1600
	4500	1203	2153	5480	6/6	1300	1500
	4800	1303	2253	5780	6/6	1000	1200
	5000	1403	2353	5980	6/6	900	1100
	5500	1553	2503	6482	3/6	800	900



La conception, de série, du capot entièrement accessible rend l'entretien quotidien pratique et efficace. La batterie est très rapide à remplacer permettant un fonctionnement continu.

La technologie dont la série Q est équipée, permet aux batteries au plomb et au lithium d'être facilement interchangeables.



Identification				
1.1	Désignation du modèle par le fabricant		FE4P16Q	FE4P20Q
1.2	Transmission : électrique (batterie ou réseau), diesel, essence, manuelle		électrique	
1.3	Type d'opération (manuelle, piétonne, debout, assise, préparatrice de commandes)		assise	
1.4	Capacité de charge/charge nominale	Q(kg)	1600	2000
1.5	Centre de gravité	C(mm)	500	
1.6	Distance de charge entre le centre de l'essieu moteur et la fourche	x(mm)	381	386
Poids				
2.1	Poids en marche avec batterie	kg	2940	3180
Roues, châssis				
3.1	Type : caoutchouc solide, superélastique, pneumatique, polyuréthane		PPS	
3.2	Taille des pneus avant		6.50-10	
3.3	Taille des pneus arrières		5.00-8-10PR	5.00-8-10PR
3.4	Roues, nombre avant/arrière (x=roues motrices)		2x/2	
3.5	Ecartement entre les roues avant	b10(mm)	980	
3.6	Ecartement entre les roues arrières	b11(mm)	920	
Dimensions générales				
4.1	Inclinaison avant/arrière du chariot du mât/de la fourche	$\alpha/\beta$ (°)	6/10	
4.2	Hauteur du mât rentré	h1(mm)	1985	
4.3	Levée libre	h2(mm)	130	
4.4	Hauteur de levée de base	h3(mm)	3000	
4.5	Hauteur de mât déployé	h4(mm)	3990	
4.6	Hauteur du toit de protection (cabine)	h6(mm)	2075	
4.7	Hauteur du siège	h7(mm)	1065	
4.8	Hauteur d'attelage	h10(mm)	530	
4.9	Longueur totale	l1(mm)	3050	3200
4.10	Longueur jusqu'à la face avant des fourches	l2(mm)	2130	
4.11	Largeur totale	b1(mm)	1150	
4.12	Dimensions des fourches	L/l/h(mm)	35/100/920	40/120/1070
4.13	Largeur du tablier porte-fourches	b3(mm)	1040	
4.14	Garde au sol, en charge, sous le mât	m1(mm)	98	
4.15	Garde au sol, centre du chariot	m2(mm)	100	
4.16	Largeur d'allée pour des palettes 1000x1200 en travers	Ast(mm)	3571	3501
4.17	Largeur d'allée pour des palettes de 800x1200 en longueur	Ast(mm)	3701	3576
4.18	Rayon de braquage	Wa(mm)	1990	
Performances				
5.1	Vitesse de déplacement avec charge/à vide	km/h	12/13	11/13
5.2	Vitesse de levée avec charge/à vide	m/s	0.27/0.35	0.25/0.35
5.3	Vitesse d'abaissement, avec charge/à vide	m/s	0.52/0.42	
5.4	Performance maximale en pente, avec charge/à vide S2 5 min	%	15/12	
5.5	Frein de service		Mécanique	
Moteur électrique				
6.1	Puissance du moteur de traction S2 60 min	kW	7	
6.2	Puissance du moteur de levage à S3 15%	kW	8.6	
6.3	Batterie standard		DIN	
6.4	Tension de la batterie, capacité nominale K5	V/Ah	Plomb-acide:48/360 (48/400,48/460)	Plomb-acide:48/400 (48/460)
			Li:48/200 (48/300,48/400)	Li:48/200 (48/300,48/400)
Informations supplémentaires				
8.1	Type de commande d'entraînement		AC	
8.2	Pression hydraulique pour équipement	Mpa	14.5	
8.3	Volume d'huile pour les accessoires	l/min	30	
8.4	Niveau de pression acoustique selon EN 12 053	dB(A)	72	

Désignation	Hauteur de levée h3 (mm)	Levée libre h2 (mm)	Hauteur du mât rentré h1 (mm)	Hauteur de mât déployé h4 (mm)	Inclinaison avant/arrière $\alpha / \beta$ (°)	Capacité à CDG 500(mm) sans tablier de déplacement latéral	
						FE4P16QC	FE4P20QC
<b>Duplex</b>	2500	110	1803	3482	6/10	1600	2000
	2700	110	1903	3682	6/10	1600	2000
	3000	110	2053	3982	6/10	1600	2000
	3300	110	2203	4282	6/10	1600	2000
	3500	110	2303	4482	6/10	1600	2000
	3700	110	2403	4682	6/10	1600	1900
	4000	110	2603	4982	6/6	1500	1800
	4300	110	2753	5282	6/6	1400	1600
	4500	110	2853	5482	6/6	1350	1500
	5000	110	3128	5982	6/6	900	1100
<b>Duplex Grande levée libre</b>	2500	853	1803	3482	6/10	1600	2000
	2700	953	1903	3682	6/10	1600	2000
	3000	1103	2053	3982	6/10	1600	2000
	3300	1253	2203	4282	6/10	1600	2000
	3500	1353	2303	4482	6/10	1600	2000
	3700	1453	2403	4682	6/10	1600	1900
	4000	1653	2603	4982	6/6	1500	1800
<b>Triplex Grande levée libre</b>	4000	1028	1978	4980	6/6	1500	1800
	4300	1153	2103	5330	6/6	1400	1600
	4500	1203	2153	5480	6/6	1300	1500
	4800	1303	2253	5780	6/6	1000	1200
	5000	1403	2353	5980	6/6	900	1100
	5500	1553	2503	6480	3/6	800	900
	6000	1753	2703	6980	3/6	700	800

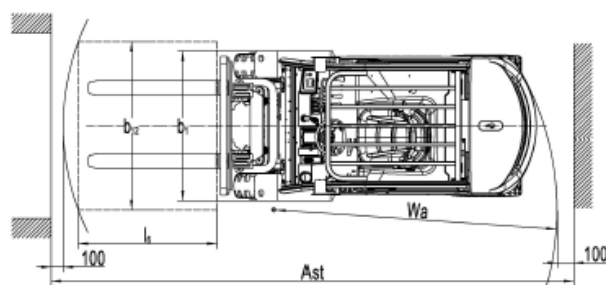
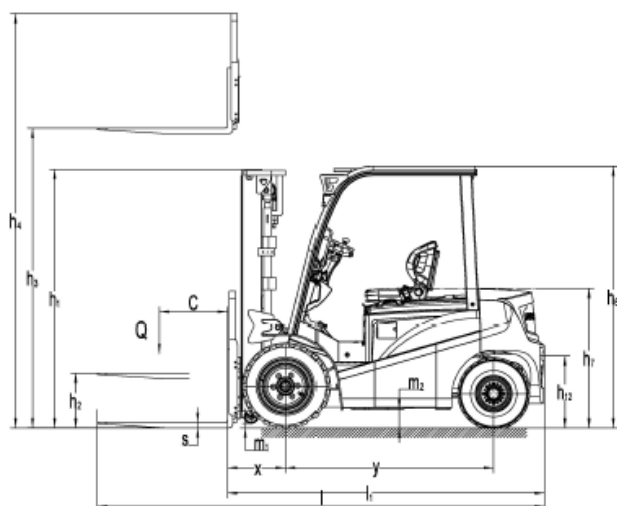

Identification				
1.1	Désignation du modèle par le fabricant		FE4P16QC	FE4P20QC
1.2	Transmission : électrique (batterie ou réseau), diesel, essence, manuelle		électrique	
1.3	Type d'opération (manuelle, piétonne, debout, assise, préparatrice de commandes)		assise	
1.4	Capacité de charge/charge nominale	Q(kg)	1600	2000
1.5	Centre de gravité	C(mm)	500	
1.6	Distance de charge entre le centre de l'essieu moteur et la fourche	x(mm)	381	386
Poids				
2.1	Poids en marche avec batterie	kg	2940	3180
Roues, châssis				
3.1	Type : caoutchouc solide, superélastique, pneumatique, polyuréthane		PPS	
3.2	Taille des pneus avant		6.50-10	
3.3	Taille des pneus arrière		5.00-8-10PR	5.00-8-10PR
3.4	Roues, nombre avant/arrière (x=roues motrices)		2x/2	
3.5	Ecartement entre les roues avant	b10(mm)	980	
3.6	Ecartement entre les roues arrière	b11(mm)	920	
Dimensions générales				
4.1	Inclinaison avant/arrière du chariot du mât/de la fourche	$\alpha/\beta$ (°)	6/10	
4.2	Hauteur du mât rentré	h1(mm)	2053	
4.3	Levée libre	h2(mm)	130	
4.4	Hauteur de levée de base	h3(mm)	3000	
4.5	Hauteur de mât déployé	h4(mm)	3982	
4.6	Hauteur du toit de protection (cabine)	h6(mm)	2075	
4.7	Hauteur du siège	h7(mm)	1065	
4.8	Hauteur d'attelage	h10(mm)	530	
4.9	Longueur totale	l1(mm)	3050	
4.10	Longueur jusqu'à la face avant des fourches	l2(mm)	2130	
4.11	Largeur totale	b1(mm)	1150	
4.12	Dimensions des fourches	L/l/h(mm)	35/100/920	40/120/1070
4.13	Largeur du tablier porte-fourches	b3(mm)	1040	
4.14	Garde au sol, en charge, sous le mât	m1(mm)	98	
4.15	Garde au sol, centre du chariot	m2(mm)	100	
4.16	Largeur d'allée pour des palettes 1000x1200 en travers	Ast(mm)	3571	3576
4.17	Largeur d'allée pour des palettes de 800x1200 en longueur	Ast(mm)	3771	3776
4.18	Rayon de braquage	Wa(mm)	1990	
Performances				
5.1	Vitesse de déplacement avec charge/à vide	km/h	12/13	11/13
5.2	Vitesse de levée avec charge/à vide	m/s	0.27/0.35	0.25/0.35
5.3	Vitesse d'abaissement, avec charge/à vide	m/s	0.52/0.42	
5.4	Performance maximale en pente, avec charge/à vide S2 5 min	%	15/12	
5.5	Frein de service		Mécanique	
Moteur électrique				
6.1	Puissance du moteur de traction S2 60 min	kW	6.8	
6.2	Puissance du moteur de levage à S3 15%	kW	8.6	
6.3	Batterie standard		DIN	
6.4	Tension de la batterie, capacité nominale K5	V/Ah	Plomb-acide:48/360 (48/400,48/460)	Plomb-acide:48/400 (48/460)
			Li: 51.2 (277/412)	
Informations supplémentaires				
8.1	Type de commande d'entraînement		AC	
8.2	Pression hydraulique pour équipement	Mpa	14.5	
8.3	Volume d'huile pour les accessoires	l/min	30	
8.4	Niveau de pression acoustique selon EN 12 053	dB(A)	72	



# NOBLELIFT

## FRANCE

### SIÈGE SOCIAL

562 rue Sud Landes  
Zone d'activités Sud Landes  
40300 HASTINGUES

**Tél: 05 59 50 67 63**

**Mail : [contact@noblelift.fr](mailto:contact@noblelift.fr)**

[www.noblelift.fr](http://www.noblelift.fr)



NOBLELIFT FRANCE