

EXU Caractéristiques Techniques Transpalette à conducteur accompagnant

[EXU 16](#)

[EXU 16 Li-Ion](#)

[EXU 18](#)

[EXU 18 Li-Ion](#)

[EXU 20](#)

[EXU 20 Li-Ion](#)

[EXU 22](#)

[EXU-H 18](#)

[EXU-H 20](#)

[EXU-H 20 Li-Ion](#)





					STILL	STILL	STILL	STILL	STILL	STILL	STILL	STILL	STILL		
					EXU 16	EXU 16 Li-Ion	EXU 18	EXU 18 Li-Ion	EXU 20	EXU 20 Li-Ion	EXU 22	EXU-H 18	EXU-H 20	EXU-H 20 Li-Ion	
Caractéristiques	1.1	Constructeur			STILL	STILL	STILL	STILL	STILL	STILL	STILL	STILL	STILL		
	1.2	Modèle			EXU 16	EXU 16 Li-Ion	EXU 18	EXU 18 Li-Ion	EXU 20	EXU 20 Li-Ion	EXU 22	EXU-H 18	EXU-H 20		
	1.3	Entraînement			Batterie	Batterie	Batterie	Batterie	Batterie	Elektro	Batterie	Batterie	Batterie		
	1.4	Utilisation			Conducteur accompagnant	Conducteur accompagnant	Conducteur accompagnant	Conducteur accompagnant	Conducteur accompagnant	Conducteur accompagnant	Conducteur accompagnant	Conducteur accompagnant	Conducteur accompagnant		
	1.5	Capacité de charge nominale	Q	kg	1600	1600	1800	1800	2000	2000	2200	800/1800	800/2000	800/2000	
Poids	1.6	Distance au centre de charge	c	mm	600	600	600	600	600	600	600	600	600		
	1.8	Distance à la charge	x	mm	963/883 ¹	963/883 ¹	963/883 ¹	963/883 ¹	963/883 ¹	963/883 ¹	963/883 ¹	950/890 ¹	950/890 ¹	950/890 ¹	
	1.9	Empattement	y	mm	1304/1228 ¹	1304/1228 ¹	1304/1228 ¹	1381/1301 ¹	1381/1301 ¹	1381/1301 ¹	1449/1370 ¹	1404/1338 ¹	1404/1338 ¹	1404/1338 ¹	
	2.1	Poids à vide avec batterie		kg	430	357/372	430	357/372	495	385/426	606	558	603	603	
	2.2	Charge sur essieu en charge	côté moteur/côté charge	kg	680/1350	680/1350	746/1542	746/1542	789/1699	789/1699	908/1833	822/1539	937/1664	937/1664	
	2.3	Charge sur essieu à vide	côté moteur/côté charge	kg	384/104	384/104	384/104	384/104	384/104	384/104	384/104	411/145	458/145	458/145	
	Roues/roulements	3.1	Équipement de roues			Polyuréthane	Polyuréthane	Polyuréthane	Polyuréthane	Polyuréthane	Polyuréthane	Polyuréthane	Polyuréthane	Polyuréthane	
		3.2	Dimensions des bandages	côté moteur	mm	∅ 230 x 75	∅ 230 x 75	∅ 230 x 75	∅ 230 x 75	∅ 230 x 75	∅ 230 x 75	∅ 230 x 75	∅ 230 x 75	∅ 230 x 75	
		3.3	Dimensions des bandages	côté charge	mm	∅ 85 x 105	∅ 85 x 110	∅ 85 x 100	∅ 85 x 100	∅ 85 x 100	∅ 85 x 100	∅ 85 x 100	2x ∅ 85 x 65 (simple: ∅ 85 x 90)	2x ∅ 85 x 65 (simple: ∅ 85 x 90)	2x ∅ 85 x 65 (simple: ∅ 85 x 90)
		3.4	Dimensions des galets stabilisateurs		mm	∅ 125 x 40	∅ 125 x 40	∅ 125 x 40	∅ 125 x 40	∅ 125 x 40	∅ 125 x 40	∅ 125 x 40	2x ∅ 125 x 40	2x ∅ 125 x 40	2x ∅ 125 x 40
3.5		Nombre de roues (x = motrice)	côté moteur/charge		1x + 2/2	1x + 2/2	1x + 2/4	1x + 2/4	1x + 2/4	1x + 2/4	1x + 2/4	1x + 2/4	1x + 2/4	1x + 2/4	
Principales dimensions	3.6	Voie	côté moteur/charge	b ₁₀ /b ₁₁	mm	482/395	482/395	482/395	482/395	482/395	482/395	482/380 (340)	482/380 (340)	482/380 (340)	
	4.4	Levée		h ₃	mm	130	130	130	130	130	130	550	550	550	
	4.9	Hauteur de la poignée du timon en position de translation	min./max.	h ₁₄	mm	740/1250	740/1250	740/1250	740/1250	740/1250	740/1250	720/1240	720/1240	720/1240	
	4.15	Hauteur des fourches abaissées		h ₁₃	mm	85	85	85	85	85	85	85	85	85	
	4.19	Longueur totale		l ₁	mm	1660	1660	1660	1660	1730	1730	1820	1807	1882	
	4.20	Longueur au talon des fourches		l ₂	mm	510	510	510	510	580	580	670	617	692	
	4.21	Largeur hors tout		b ₁ /b ₂	mm	720	720	720	720	720	720	720	720	720	
	4.22	Dimensions des bras de fourches	DIN ISO 2331	s/e/l	mm	55/165/1150	55/165/1150	55/165/1150	55/165/1150	55/165/1150	55/165/1150	55/165/1150	50/180/1190	50/180/1190	50/180/1190
	4.25	Largeur externe des fourches		b ₅	mm	520/560/680	520/560/680	520/560/680	520/560/680	520/560/680	520/560/680	520/560/680	560 (520)	560 (520)	560 (520)
	4.32	Garde au sol à mi-empattement		m ₂	mm	36/166	36/166	36/166	36/166	36/166	36/166	36/166	20/145	20/145	20/145
	4.34.1	Largeur d'allée avec palette 1000 x 1200 en largeur		A _{st}	mm	1947 ¹ /1962	1947 ¹ /1962	1947 ¹ /1962	1947 ¹ /1962	1997 ¹ /2017	1997 ¹ /2017	2060 ¹ /2055	2045	2120	2120
	4.34.2	Largeur d'allée avec palette 800 x 1200 en longueur		A _{st}	mm	1997 ¹ /2012	1997 ¹ /2012	1997 ¹ /2012	1997 ¹ /2012	2047 ¹ /2067	2047 ¹ /2067	2110 ¹ /2105	2095	2170	2170
	4.35	Rayon de giration		W _a	mm	1560/1495 ¹	1560/1495 ¹	1560/1495 ¹	1560/1495 ¹	1610/1550 ¹	1610/1550 ¹	1670/1585 ¹	1645/1585 ¹	1720/1660 ¹	1720/1660 ¹
	Performances	5.1	Vitesse de translation	avec/sans charge	km/h	6/6	6/6	6/6	6/6	6/6	6/6	6/6	6/6	6/6	
		5.2	Vitesse de levée	avec/sans charge	m/s	0,040/0,060	0,040/0,060	0,040/0,060	0,040/0,060	0,040/0,060	0,040/0,060	0,034/0,043	0,115/0,184	0,115/0,184	0,115/0,184
5.3		Vitesse de descente	avec/sans charge	m/s	0,071/0,065	0,071/0,065	0,071/0,065	0,071/0,065	0,071/0,065	0,071/0,065	0,070/0,063	0,326/0,130	0,326/0,130	0,326/0,130	
5.8		Max. rampe maxi kB 5	avec/sans charge	%	14/24	14/24	13/24	13/24	11/24	11/24	10/24	12/24	10/24	10/24	
5.9		Accélération sur 10 m	avec/sans charge	s	7,58/6,50	7,58/6,50	7,65/6,50	7,65/6,50	8,04/6,50	8,04/6,50	8,04/6,50	8,45/7,10	8,45/7,10	8,45/7,10	
5.10		Frein de service				Électromagnétique	Électromagnétique	Électromagnétique	Électromagnétique	Électromagnétique	Électromagnétique	Électromagnétique	Électromagnétique	Électromagnétique	
Moteur électrique	6.1	Moteur de translation, puissance S2 = 60 min		kW	1,2	1,2	1,2	1,2	1,2	1,2	1,2	1,2	1,2		
	6.2	Moteur de levage, puissance avec S3 = 15%		kW	1,0	1,0	1,0	1,0	1,2	1,2	1,4	1,2	1,2		
	6.3	Batterie normalisée DIN 43531/35/36 A, B, C, non				Norme BS	Norme BS	Norme BS	Norme BS	2PzS	2PzS	3PzS	Norme BS	2PzS	2PzS
	6.4	Tension batterie/capacité nominale K _s		V/Ah	24/150	24/82 - 24/164	24/150	24/82 - 24/164	24/250	24/205 - 24/410	24/375	24/150	24/250	24/82 - 24/410	
	6.5	Poids batterie ±5% (selon constructeur)		kg	141	56 - 71	141	56 - 71	213	110 - 141	301	144	191	191	
	6.6	Consommation d'énergie (cycle VDI)		kWh/h	0,38	0,38	0,38	0,38	0,38	0,38	0,38	0,38	0,38	0,38	
Autres	8.1	Commande de translation				Commande AC	Commande AC	Commande AC	Commande AC	Commande AC	Commande AC	Commande AC	Commande AC		
	8.4	Pression acoustique (poste de conduite)		dB(A)	68,7	68,7	68,7	68,7	68,7	68,7	68,7	62,0	62,0	62,0	

¹ Levée initiale déployée

Plate-forme en option (mode accompagnant/porté debout)

					EXU 20 S	EXU 22 S
1.2	Modèle				EXU 20 S	EXU 22 S
1.4	Utilisation				Porté debout	Porté debout
2.1	Poids à vide avec batterie		kg		610	659
2.2	Charge sur essieu en charge	côté moteur/côté charge	kg		896/1689	934/1851
2.3	Charge sur essieu à vide	côté moteur/côté charge	kg		384/104	384/104
4.9	Hauteur de la poignée du timon en position de translation	min./max.	h ₁₄	mm	740/1250	740/1250
4.19	Longueur totale	mode acc./porté deb.	l ₁	mm	1890/2270 ¹	1980/2360 ¹
4.20	Longueur au talon des fourches	mode acc./porté deb.	l ₂	mm	740/1140 ¹	830/1210 ¹
4.34.1	Largeur d'allée avec palette 1000 x 1200 en largeur	mode acc./porté deb.	A _{st}	mm	1987/2162 ¹	2078/2253 ¹
4.34.2	Largeur d'allée avec palette 800 x 1200 en longueur	mode acc./porté deb.	A _{st}	mm	2037/2212 ¹	2128/2303 ¹
4.35	Rayon de giration/levée initiale abaissée	mode acc./porté deb.	W _a	mm	1600/1775 ¹	1690/1865 ¹
	Rayon de giration/levée initiale actionnée	mode acc./porté deb.	W _a	mm	1520/1695 ¹	1610/1785 ¹
5.1	Vitesse de translation	avec/sans charge	km/h		6/6	6/6

¹ Levée initiale déployée

EXU Transpalette à conducteur accompagnant
Schémas cotés

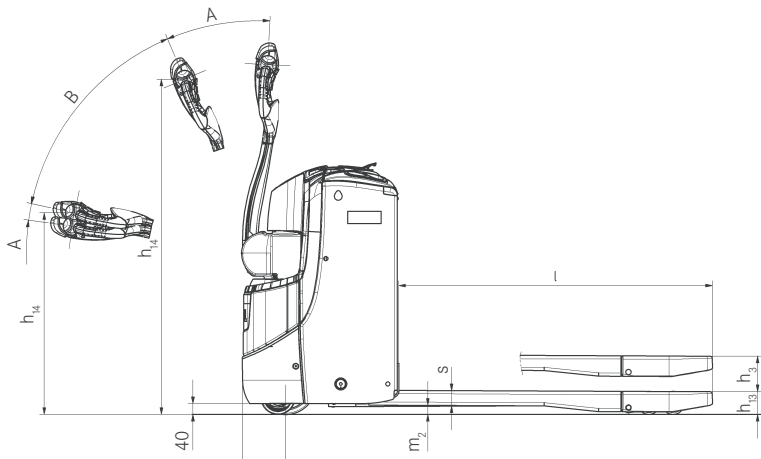

Vue latérale

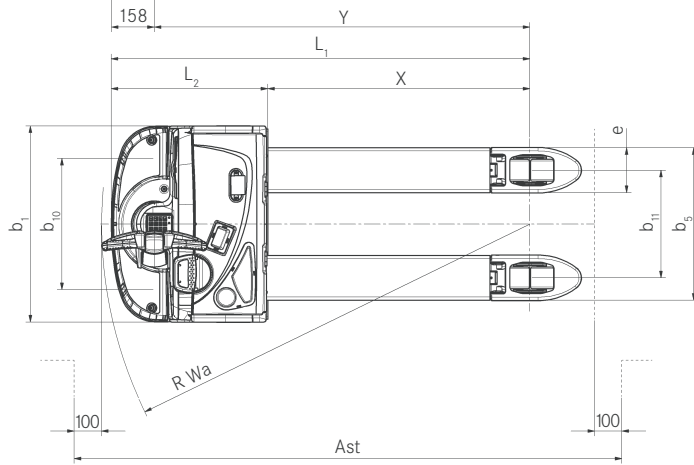

Vue de dessus

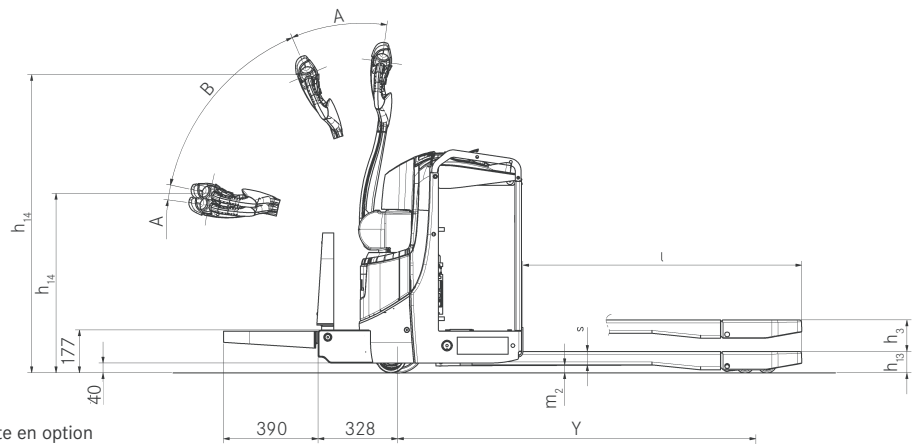

Vue latérale de l'EXU avec plate-forme de conduite en option

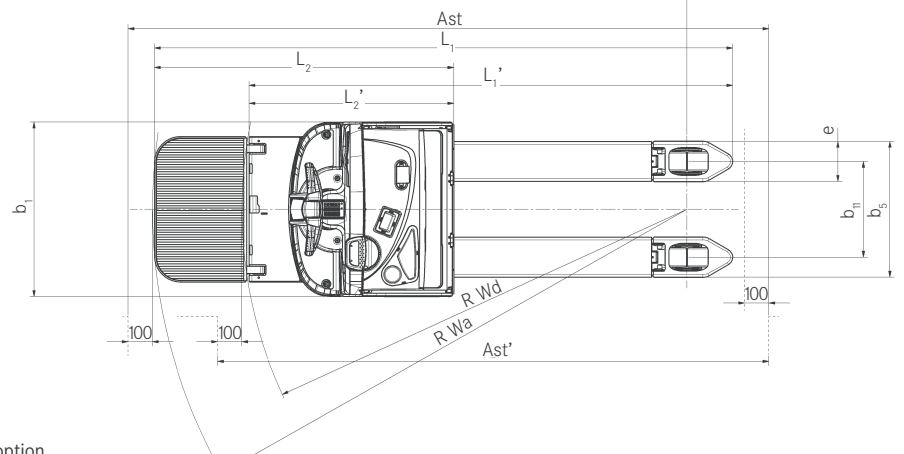

Vue de dessus de l'EXU avec plate-forme de conduite en option

EXU Transpalette à conducteur accompagnant
Polyvalence et compacité pour engagements exigeants



Contrôle d'accès au chariot FleetManager 4.x



Roue motrice profilée



Contrôle visuel des pointes de fourches



Changement de batterie latéral

EXU Transpalette à conducteur accompagnant Polyvalence et compacité pour engagements exigeants

EXU

Vous recherchez un transpalette puissant pour des transports sur de courtes distances de charges jusqu'à 2 200 kg ? Un chariot à tout faire pouvant circuler et manœuvrer partout, jusque dans les recoins les plus exigus de votre entrepôt ? Ne cherchez plus : il vous faut un EXU ! Ses dimensions compactes en font un allié idéal partout où l'espace est limité – allées étroites, chargement et déchargement de camions, desserte des rayons de supermarchés. Une machine «intelligente» ? Le système exclusif OPTISPEED intégré ajuste automatiquement la vitesse du chariot à l'angle de déploiement du timon, assurant à la fois un maximum de sécurité et de rapidité dans toutes les situations. Et avec les programmes de conduite ECO et BOOST, une pression sur un bouton suffit pour alterner entre performances et économies maximales. Vous ne souhaitez pas seulement transporter des marchandises, mais aussi préparer des commandes dans les meilleures conditions d'ergonomie et d'efficacité ? La variante EXU-H est pour vous : avec une hauteur de travail réglable en continu jusqu'à 760 mm – elle garantit une position de travail d'une ergonomie optimale pour toutes les morphologies. Encore plus de confort ? C'est possible avec la fonction Autolift : Un capteur reconnaît le bord supérieur des marchandises chargées et ajuste automatiquement la hauteur de travail. Et ainsi de suite : si vous ajoutez une nouvelle couche de marchandises sur les fourches, celles-ci descendent, si au contraire vous enlevez une couche, elles remontent !

EXU Li-Ion

L'EXU Li-Ion offre un concentré d'efficacité et d'énergie dont le principal atout est un degré exceptionnel de disponibilité. Non seulement il accepte sans problème des recharges intermédiaires prolongeant son autonomie, mais son processus de rechargement en courant est bien plus rapide qu'avec une batterie traditionnelle au plomb : 30 minutes suffisent pour une recharge à 50 pour cent de sa batterie. Et ce ne sont pas les seuls atouts, loin de là, de cette nouvelle technologie d'entraînement : jusqu'à 2 500 cycles de charge sont possibles, même en cas d'utilisation en chambre froide – soit environ deux fois plus qu'avec une batterie au plomb. Sur le plan de la sécurité, cette nouvelle batterie redéfinit également les normes existantes. Chaque cellule de la batterie étant contrôlée en temps réel, l'indicateur de décharge est ainsi extrêmement précis, et il devient possible d'ajuster avec une grande efficacité les paramètres de performances et d'économie du chariot. Autre avantage, sur un autre plan : les batteries lithium-ion regroupant beaucoup d'énergie dans un espace réduit, la variante Li-ion constitue également le modèle le plus compact de la série EXU. En résumé : un transpalette idéal offrant des durées d'engagement maximales dans l'industrie, le commerce comme la logistique.

Un équipement complet

Puissance

- Cadences élevées : moteur puissant et à faible entretien
- Performances à la demande : mode BOOST commutable pour des tâches particulièrement exigeantes
- Compacité et disponibilité maximales : batterie Lithium-ion stockant une grande quantité d'énergie dans un faible volume et acceptant les charges intermédiaires

Précision

- Direction très précise et fluide
- Travail productif : conduite à la fois douce et précise

Ergonomie

- Utilisation efficace et intuitive : fonctions d'accélération, direction et levage actionnables simultanément, par les droitiers comme les gauchers, d'une seule main et sans changement de position
- Comme un prolongement de la main : les boutons de commande «haptiques» (texturés) sont immédiatement reconnaissables et différenciables au toucher
- Jamais encombré : bacs de rangement simples et pratiques, écritoire avec pince de maintien intégrée

Compacité

- Compacité et maniabilité : travail rapide et fluide dans les espaces exigus et les allées étroites
- Un concentré de puissance : la variante de batterie lithium-ion offre les dimensions les plus compactes du marché

Sécurité

- Protection conducteur optimale : bouton anti-écrasement à la fois sensible et soigneusement positionné
- Sécurité dans les espaces exigus : timon coudé (reste à distance de l'opérateur en cas de confinement)
- Aucun recul intempestif : maintien automatique même sur les rampes
- OPTISPEED 3.0 : vitesse de circulation automatiquement ajustée à l'angle du timon
- Sécurité tous azimuts : timon avec protection des mains périphérique

Protection de l'environnement

- Émissions sonores quasi nulles
- Programmes de conduite ECO : efficacité énergétique – et donc autonomie – maximale accessible d'une pression sur un bouton
- Utilisation de matériaux à plus de 95% recyclables

EXU Transpalette à conducteur accompagnant Polyvalence et compacité pour engagements exigeants

OPTISPEED 3.0 : vitesse de circulation automatiquement ajustée à l'angle du timon

Moteur puissant, fiable et à faible entretien

Batterie au lithium-ion : compacité et disponibilité sans équivalent



Variantes d'équipement

	EXU 16	EXU 18	EXU 20	EXU 22	EXU-H 18	EXU-H 20	
Généralités	Exécution à niveau sonore optimisé : certification PIEK	○	○	—	—	○	○
	2 programmes de conduite : ECO et BOOST	●	●	●	●	●	●
	Prise en main optimisée du timon pour les gauchers comme les droitiers	●	●	●	●	●	●
	Motorisation triphasée à faible entretien	●	●	●	●	●	●
	Plate-forme rabattable	—	—	○	○	—	○
	Différentes longueurs de fourches	○	○	○	○	○	○
	Exécution chambre froide	○	○	○	○	○	○
Roues	Écritoire réglable DIN-A4	○	○	○	○	○	○
	Roue motrice équipée en polyuréthane, 230 x 75 mm	●	●	●	●	●	●
	Roue motrice équipée en polyuréthane, 230 x 75 mm, profilée	○	○	○	○	○	○
	Roue motrice équipée polyuréthane soft (dureté 72 shores), 230 x 75 mm	○	○	○	○	○	○
	Roue motrice équipée polyuréthane soft (dureté 72 shores), 230 x 75 mm, non-marquant	○	○	○	○	○	○
	Roue motrice équipée polyuréthane soft (dureté 72 shores), 230 x 75 mm, non-marquant	○	○	○	○	○	○
	Roue motrice équipée polyuréthane soft (dureté 72 shores), 230 x 75 mm, profilée	○	○	○	○	○	○
	Roues porteuses équipées polyuréthane/simples 85 x 110 mm	●	○	○	○	—	—
	Roues porteuses équipées polyuréthane/tandem 85 x 85 mm	●	●	●	●	—	—
	Roues porteuses équipées polyuréthane/simples 85 x 110 mm, Essieux et tringles de levage graissés	○	○	○	○	—	—
Sécurité	Roues porteuses équipées polyuréthane/tandem 85 x 85 mm, Essieux et tringles de levage graissés	○	○	○	○	—	—
	OPTISPEED : Régulation de la vitesse en fonction de l'angle du timon	●	●	●	●	●	●
	FleetManager : contrôle d'accès, détection de chocs, rapports	○	○	○	○	○	○
	Contrôle des accès par code PIN	○	○	○	○	○	○
	Arceau porte-accessoire côté charge	○	○	○	○	○	○
Système de batterie	Grille de protection côté charge	○	○	○	○	○	○
	Changement de batterie à l'aide d'une grue	●	●	●	●	●	●
	Compartment pour batterie plomb-acide de 134 à 150 Ah	●	●	—	—	●	—
	Compartment pour batterie plomb-acide de 200 à 250 Ah	○	○	●	—	—	●
	Compartment pour batterie plomb-acide de 300 à 375 Ah	—	—	—	●	—	—
	Compartment pour batterie plomb-acide de 200 à 250 Ah pour extraction latérale de la batterie	—	○	○	—	—	○
	Compartment pour batterie plomb-acide de 300 à 375 Ah pour extraction latérale de la batterie	—	—	—	○	—	—
	Chargeur intégré pour batterie gel	○	○	○	○	○	○
	Chargeur intégré pour batterie humide	○	○	○	○	○	○
	Batterie 82 Ah STILL Li-Ion	○	○	—	—	—	○
Batterie 164 Ah STILL Li-Ion	○	○	—	—	—	○	
Batterie 205 Ah STILL Li-Ion	—	○	○	—	—	○	
Batterie 410 Ah STILL Li-Ion	—	○	○	—	—	○	
Chargeur externe Li-ion (charge complète en 90 minutes)	—	—	—	—	—	—	

● Standard ○ En option — Non disponible

STILL



STILL

6 Bd Michael Faraday
SERRIS - CEDEX 4
F-77716 MARNE LA VALLEE
Tél: +33 1.64.17.40.00
Fax: +33 1.64.17.41.70
info@still-fr.com

Pour plus d'informations, consultez le site :
www.still-fr.com

STILL S.A.

Vosveld 9
B-2110 Wijnegem
Tél: +32 (0)3 360 62 00
Fax: +32 (0)3 326 21 42
info@still.be

Pour plus d'informations, consultez le site :
www.still.be



STILL S.A.

Succursale Suisse romande
Rue de la Cité 20
CH-1373 Chavornay
Tél: +41 (0)21 946 40 80
Fax: +41 (0)21 946 40 92
info@still.ch

Pour plus d'informations, consultez le site :
www.still.eu

STILL S.A. Luxembourg Branche

Zoning Industriel 11, Um Wöller
L-4410 Soleuvre (Sanem)
Tél: +352 27 84 85 91
Fax: +352 27 84 85 92
info@still-luxembourg.lu

www.still-luxembourg.lu

STILL a la certification qualité,
sécurité au travail,
protection de l'environnement et
gestion de l'énergie.



first in intralogistics