



## EXV/EGV – Caractéristiques techniques.

Gerbeurs

---

EXV 10

---

EXV 12

---

EGV 14

---

EGV 16

---

EGV 20

---

EGV-S

---



## Puissance et agilité partout où cela fait la différence.

Les gerbeurs EXV et EGV de STILL se distinguent par leur conception totalement novatrice, à la fois moderne et fonctionnelle : plus simples d'utilisation, plus maniables et disposant d'une capacité résiduelle encore augmentée, ils offrent un potentiel de transfert de marchandises encore plus élevé par charge de batterie. Leurs parties les plus exposées aux chocs sont en outre plus robustes que jamais – avec des capots en matériau antichoc et indéformable de haute qualité, rapidement démontable pour offrir une bonne accessibilité aux sous-ensembles.

En bref : de véritables champions ! Ces gerbeurs bénéficient également de coûts de fonctionnement minimaux. Une solution idéale pour des secteurs aussi variés que les services, le commerce, l'artisanat et l'industrie. L'EXV/EGV existe pour cela en deux classes de charges : les faibles charges (1,0 t ou 1,2 t) pour des zones de travail avec de petits à moyens besoins de manutention de palettes ; et les fortes charges (1,4 t ou 1,6 t) pour les besoins plus importants en transbordements.

## Fiabilité au plus haut niveau.

Toute la gamme EXV/EGV se distingue par des qualités hors pair :

- Amortissement de descente sur tous les types de mâts (protection des marchandises)
- Pointes de fourche particulièrement robustes : de forme effilée et arrondie pour une meilleure insertion dans les palettes
- Augmentation de la capacité de charge et de la stabilité grâce à un empattement maximisé
- Commande de translation à impulsion (électronique de puissance éprouvée de type MOSFET avec circuit de commande assisté par microprocesseur) actionnée selon les besoins avec un maximum de réactivité comme de progressivité pour une protection optimale des marchandises sensibles
- Freinage automatique dès relâchement de l'accélérateur

Grâce à une préparation particulière de leurs composants, les EXV et EGV sont particulièrement bien adaptés pour les applications en entrepôt frigorifique jusqu'à -30 °C – avec de fortes variations de température entre l'intérieur et l'extérieur.

## Un concentré d'intelligence pratique.

- Positionnement du centre de gravité entre le moteur et les galets de roulement – permettant une grande capacité de charge sans contrepoids
- Construction compacte garantissant une manœuvrabilité optimale – et autorisant donc les allées de travail les plus étroites du marché
- Mât étroit à haute visibilité et timon excentré offrant une visibilité optimale pour la prise comme pour le stockage puis le déstockage des charges
- Suspension des galets tandem augmentant sensiblement le confort de translation tout en facilitant le franchissement des irrégularités et des seuils. Autre atout précieux : la levée initiale permettant d'augmenter la garde au sol jusqu'à 140 mm

## Pilotage complet d'une seule main.

Entièrement réétudié, le nouveau timon de l'EGV offre un haut niveau de sécurité et de confort. Les vitesses de levage/descente peuvent être régulées avec une grande précision grâce à des boutons de commande à action progressive. Mieux : grâce à une disposition pratique et symétrique des boutons de commande, les gauchers bénéficient du même confort d'utilisation que les droitiers. En outre, la tête de timon de l'EGV intègre un bouton anti-écrasement d'une forme particulièrement étudiée qui, lorsqu'il est actionné, provoque l'inversion du sens de marche et l'arrêt immédiat du chariot. La disposition et la forme spécifique de ce bouton assurent son déclenchement dans toutes les positions du timon – quelle que soit la morphologie de l'utilisateur.

Et le nouveau timon de l'EGV offre de nombreux avantages supplémentaires – entre autres :

- Gainage de poignée absorbant les vibrations et oscillations – pour un pilotage et des manœuvres plus sûrs et sans fatigue
- Commutation sans usure entre les mouvements de translation, levage et descente
- Poignée de préhension robuste et largement dimensionnée, résistant aux chocs et aux compressions

En résumé : une nouvelle technologie de timon encore sans équivalent sur le marché.

## EXV 10/12 – Caractéristiques techniques.

### Conception.

- Une conception moderne et fonctionnelle grâce au nouveau timon permettant une adaptation à toutes sortes d'applications et de morphologies d'opérateurs
- Bénéficiant d'une toute nouvelle matière plastique offrant d'excellentes caractéristiques de stabilité et de résistance aux chocs, les capots offrent différents espaces de dépose et de rangement

### Direction.

- Grande fluidité facilitant les manœuvres dans les espaces les plus confinés
- Vérin à gaz permettant au timon à profil enveloppant de passer rapidement en position verticale (freinage) dès qu'il est relâché
- Commande déportée et galets de roulement supplémentaires permettant de transformer ce gerbeur en un véhicule à 4 roues stable et performant

### Timon.

- Disposition ergonomique des commandes – utilisables indifféremment par des gauchers ou des droitiers. Boutons-poussoirs d'avertisseur sonore, levage et descente actionnables d'une seule main sans changement de position. Une accumulation de détails assurant au final un travail sans fatigue !
- Boutons largement disproportionnés avec alternance de surépaisseurs et de renforcements – permettant de travailler avec des gants tout en continuant de « voir avec les doigts » chaque fonction
- Disposition des boutons et configuration du système de commande électronique permettant d'utiliser simultanément les différentes fonctions – par ex. levage et translation
- Sécurité renforcée pour les mains sur le timon grâce à une protection périphérique et à un étrier arrondi

- Dispositifs de commutation (micro-commutateurs) et platine de timon normalisés IP 65, connexions et faisceaux de câbles 100% normalisés IP 54 – réduisant la vulnérabilité liée à l’environnement (projection d’eau, poussière)
- Haute stabilité de la tête de timon grâce à l’utilisation de polyuréthane renforcé de fibre de verre (pour la tête de timon) et de fonte d’aluminium (pour le bras)

### Entraînement.

- Motorisation asynchrone (AC) 1,2 kW sans entretien ni usure garantissant un maximum de dynamique pour une réalisation rapide et efficace des tâches de transport interne. La commande de dernière génération contrôlant le moteur AC montre également tout de suite ses bénéfices : meilleur contrôle de la traction et meilleure tenue de cap en ligne droite. Le comportement du moteur de translation peut en outre être ajusté avec précision aux besoins de chaque utilisateur et application par un technicien de service STILL
- Capteur de vitesse intégré à la commande assurant aux EXV 10 & 12 une accélération douce et progressive jusqu’à leur vitesse maximale, indépendamment de la charge sur la fourche
- Freinage durant la translation par simple relâchement ou inversion de l’accélérateur. Le moteur AC fonctionne alors comme une génératrice, assurant la récupération de l’énergie dégagée par le freinage
- Blocage direct du frein moteur par la commande dès que la pédale d’accélération est relâchée – empêchant tout roulement ou recul intempestif – par ex. lorsque le chariot est arrêté sur une rampe

### Mât.

Configurations de mât télescopique et faible hauteur (Niho) disponibles pour toutes les capacités de charge (1,0 t et 1,2 t). En outre, l’EXV 12 est également disponible avec un mât Triplex afin d’offrir un choix de configurations de mât permettant une adaptation la plus personnalisée possible à toutes les applications. À quoi s’ajoutent la rigidité et la robustesse encore plus élevées obtenues grâce aux dernières évolutions de la construction des différents types de mâts et tabliers porte-fourche : par exemple, l’augmentation de la profondeur extérieure du mât (108 mm au lieu de 99), une géométrie exploitant visiblement plus encore le volume intérieur du gerbeur, ainsi que le renfort de l’assemblage fourche – tablier porte-fourche tout concourt à minimiser la flexion de la fourche et l’oscillation du mât en charge.

### Système hydraulique.

- Nouvelle commande par impulsion développée pour permettre un positionnement exact de la fourche aux niveaux de prise ou de dépose souhaités
- Fonctions hydrauliques totalement proportionnelles grâce à une commande électronique du régime de la pompe
- Moteur en carter entièrement fermé entraînant une pompe à engrenage
- Vitesse de levage et de descente réglables en continu par pressions successives sur les boutons correspondants
- Protection du système hydraulique par clapet anti-surrépression, frein de descente et renforcement des canalisations

### Freinage.

- Dispositif de freinage composé de deux sous-systèmes indépendants. Avantages :
- Freinage « doux » avec récupération d’énergie – actionné par relâchement ou inversion du papillon d’accélération.
  - Frein électromagnétique avec protection anti-salissures – servant de frein de sécurité et de stationnement.
- Freinage automatique en position horizontale ou verticale du timon (frein homme mort)

### Batterie.

- Possibilité d’équiper en option l’EXV d’un chargeur de batterie intégré
- Technologie de commande moteur particulièrement économe en énergie permettant d’obtenir une autonomie supérieure avec une batterie de plus faible capacité
- Batterie facilement accessible et pouvant être échangée à l’aide d’un simple palan
- Compartiment batterie autorisant, selon les applications, l’utilisation de batteries de différentes capacités (de 150 à 200 Ah)

### Équipements supplémentaires.

- Autres largeurs et longueurs de fourche
- Nombreuses variantes de bandages de roues
- Tableau de bord avec charge batterie, horamètre et affichage des codes de Service (de série sur l’EXV 10/12)
- Chargeur de batterie intégré
- Dossieret d’appui de charge
- Configuration chambre froide -30°C pour EXV 10/12
- Affichage de la capacité de charge en fonction de la hauteur de levage sous forme de codes de couleur sur le mât
- Protection de mât en polycarbonate

### Sécurité.

- Appareils construits conformément à la directive machine 98/37/EG et portant à ce titre le marquage CE. STILL est certifiée ISO 9001 par Lloyd’s Allemagne

### OPTISPEED 3.0 (en option sur l’EXV 10).

- Exploitant les dernières évolutions des commandes asynchrone associées à un capteur d’inclinaison, STILL a créé un type totalement nouveau de direction par timon :
- La vitesse maximale du chariot varie de 0 à 6 km/h proportionnellement à l’angle d’inclinaison du timon. Il devient ainsi possible d’effectuer des déplacements lents avec le timon en position verticale, ce qui facilite et sécurise considérablement les manœuvres dans des espaces confinés. Autre avantage particulièrement « sensible » de cette technologie : l’adaptation automatique et immédiate à la vitesse de déplacement du conducteur accompagnant. En effet, tout ralentissement, même brusque et imprévu, de la marche du conducteur provoque instantanément une élévation du timon. Ainsi, l’élévation du timon entraînant une réduction proportionnelle de la vitesse, l’écart entre le conducteur et l’appareil restent constants. Et en cas d’arrêt du conducteur, l’immobilisation du transpalette intervient donc beaucoup plus rapidement qu’avec les modèles ne disposant que d’un inverseur de marche dans la tête de timon. Tout contact accidentel avec les pieds du conducteur est ainsi rendu impossible, même dans les espaces les plus exigus.

Cette fiche, selon la norme VDI 2198 ou 3597, donne des valeurs pour un appareil standard.  
Pour tout autre type de roues, type de mâts ou d'options, les valeurs peuvent être différentes.

Caractéristiques	1.1	Constructeur		STILL	STILL	
	1.2	Désignation du constructeur		EXV 10	EXV 12	
	1.3	Mode de translation		électrique	électrique	
	1.4	Type de conduite		accompagnant	accompagnant	
	1.5	Capacité nominale/charge	Q (kg)	1000	1200	
	1.6	Centre de gravité de la charge nominale	c (mm)	600	600	
	1.8	Déport avant de la charge	x (mm)	695	695	
	1.9	Empattement	y (mm)	1157	1157	
	Poids	2.1	Poids à vide (avec batterie)	kg	788	788
2.2		Charge par essieu avec charge	côté conducteur/côté charge	kg	695/1093	720/1268
2.3		Charge par essieu à vide	côté conducteur/côté charge	kg	572/216	572/216
Roues   Bandages	3.1	Équipement de roues: Caoutch./Vulkolan Caoutch./Vulkolan		Caoutchouc/Vulkolan	Caoutchouc/Vulkolan	
	3.2	Dimensions des roues	côté conducteur	mm	Ø230x75	Ø230x75
	3.3	Dimensions des roues	côté charge	mm	2x Ø85x100	2x Ø85x100
	3.4	Roues stabilisatrices (dimensions)	côté conducteur	mm	Ø140x54	Ø140x54
	3.5	Roues, nombre (x = roue motrice)	côté conducteur/côté charge		1x-1/2	1x-1/2
	3.6	Voie	côté conducteur	b <sub>10</sub> (mm)	518	518
	3.7	Voie	côté charge	b <sub>11</sub> (mm)	380	380
Dimensions	4.2	Hauteur du mât abaissé		h <sub>1</sub> (mm)		
	4.3	Hauteur levée libre		h <sub>2</sub> (mm)	Voir tableau des mâts	Voir tableau des mâts
	4.4	Hauteur de levée		h <sub>3</sub> (mm)		
	4.5	Hauteur hors tout mât déployé		h <sub>4</sub> (mm)		
	4.9	Hauteur du timon en position de conduite	min./max.	h <sub>14</sub> (mm)	740/1230	740/1230
	4.15	Hauteur sur fourches, en position basse		h <sub>13</sub> (mm)	85	85
	4.19	Longueur totale sans charge		l <sub>1</sub> (mm)	1788	1788
	4.20	Longueur de la partie motrice, jusqu'à la face avant des fourches		l <sub>2</sub> (mm)	638	638
	4.21	Largeur hors tout		b <sub>1</sub> (mm)	800	800
	4.22	Dimensions des fourches		s/e/l (mm)	59/180/1150	59/180/1150
	4.24	Largeur du tablier porte-fourches		b <sub>3</sub> (mm)	534	534
	4.25	Ecartement extérieur des fourches		b <sub>5</sub> (mm)	560	560
	4.32	Garde au sol au milieu de l'empattement		m <sub>2</sub> (mm)	30	30
4.34	Largeur d'allée pour palette 800 x 1200 en longueur (b <sub>12</sub> x l <sub>2</sub> )		A <sub>st</sub> (mm)	2104	2104	
4.35	Rayon de giration		W <sub>a</sub> (mm)	1404	1404	
Performances	5.1	Vitesse de translation	avec/sans charge	km/h	6,0/6,0	6,0/6,0
	5.2	Vitesse de levée	avec/sans charge	m/s	0,11/0,23	0,15/0,3
	5.3	Vitesse de descente	avec/sans charge	m/s	0,3/0,28	0,4/0,3
	5.7	Rampe KB 30	avec/sans charge	%	5/10	5/10
	5.9	Temps d'accélération (sur 10 m)	avec/sans charge	s	8/7	8,3/7
	5.10	Frein de service			contre courant	contre courant
Moteurs	6.1	Fahrmotor, Leistung S2 = 60 min		kW	1,2	1,2
	6.2	Moteur de levée, puissance S3 = 15% ED		kW	1,5/7%	3,2/10%
	6.3	Batterie selon la norme DIN 43531/35/36 A, B, C, non			non	non
	6.4	Tension de la batterie, capacité nominale C <sub>s</sub>		V/Ah	24 V/180 Ah	24 V/180 Ah
	6.5	Poids mini de la batterie ± 5% (selon fournisseur)		kg	195	195
	6.6	Consommation d'énergie selon le cycle VDI		kWh/h	1	1
Autres	8.1	Commande de vitesse			Variateur MOSFET	Variateur MOSFET
	8.4	Niveau sonore moyen, mesuré à l'oreille du cariste		dB (A)	68	68

orange	700	750	800	kg	3725	mm
orange	775	825	875	kg	3500	mm
orange	825	875	925	kg	3325	mm
jaune	900	950	1025	kg	3100	mm
jaune	1000	1050	1100	kg	2925	mm
jaune	1100	1125	1175	kg	2700	mm
vert	1200	1200	1200	kg	2425	mm
				kg	1995	mm

Capacité de charge lisible sur le mât en fonction de la hauteur de levage sous forme de codes de couleur (option).

Tableau des mâts - capacité de charge 1000 et 1200 kg.

	DX Duplex						DXLLT/Ni-Ho						TX/Triplex <small>(seulement pour l'EXV 12)</small>	
h <sub>1</sub>	1490	1690	1940	2140	2390	2590	1490	1690	1940	2140	2390	2590	1690	1940
h <sub>1</sub> '	1565	1765	2015	2215	2465	2665								
h <sub>2</sub>	150	150	150	150	150	150								
h <sub>2</sub> '							1012	1212	1462	1662	1912	2112	1212	1462
h <sub>3</sub>	2024	2424	2924	3324	3824	4224	2024	2424	2924	3324	3824	4224	3636	4386
h <sub>4</sub>	2502	2902	3402	3802	4302	4702	2502	2902	3402	3802	4302	4702	4118	4868

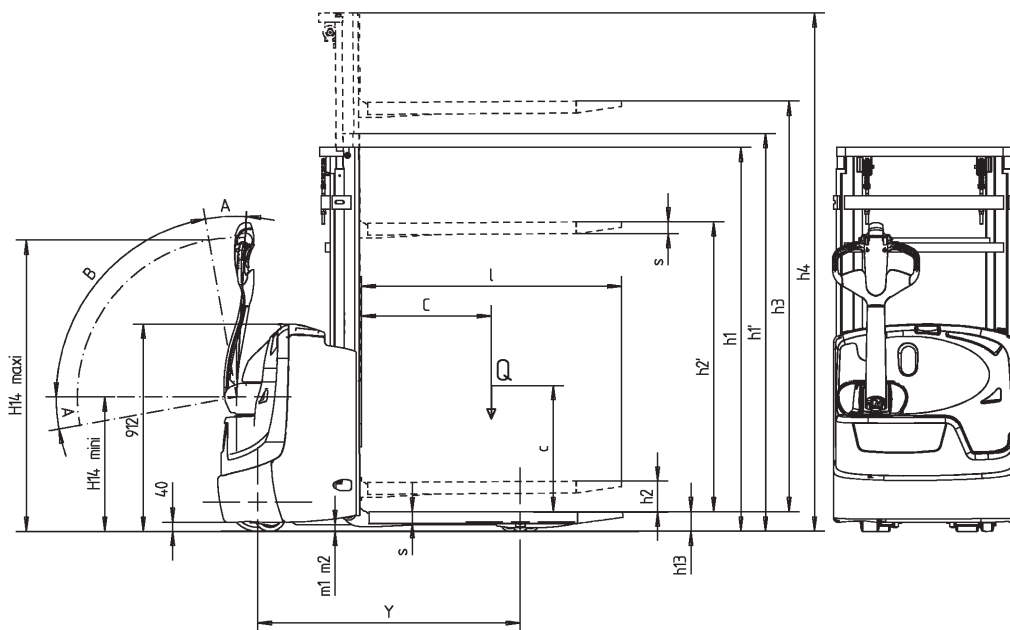

A = Freiner  
B = Conduire

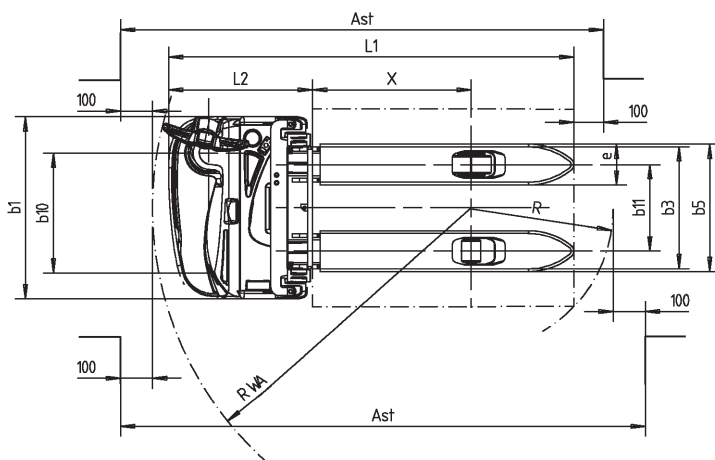

## Gerbeur électrique à conducteur accompagnant EGV 14/16.

### Conception.

- Une conception moderne et fonctionnelle associée à une ergonomie optimale lui permettent de s'adapter à toutes les morphologies cariste et à toutes les applications.
- En outre, les capots en polyuréthane offrent d'excellentes caractéristiques de stabilité et de résistance aux chocs et disposent de différents espaces de rangement.
- Quant au châssis, constitué de tôles de forte épaisseur, il est conçu pour résister aux plus dures conditions d'utilisation.

### Direction.

- Grâce à sa direction très souple, les manœuvres sont encore plus faciles dans les zones encombrées.
- Un vérin à gaz ramène instantanément le timon en position verticale dès qu'il est relâché.
- Grâce à sa roue motrice latérale et à la roue stabilisatrice, ce gerbeur est un chariot à 4 points d'appui particulièrement stable.

### Timon.

- Tête de timon en composite extrêmement résistant.
- Disposition ergonomique des commandes - adaptée aux gauchers comme aux droitiers. Boutons-poussoirs d'avertisseur sonore, levage, descente et levée initiale utilisables d'une seule main sans changement de position.
- Les commandes de translation, de levage et descente, les faisceaux intègrent des composants avec indice de protection IP 65 (poussières et eau).
- La forme anatomique du bouton anti-écrasement intégré à la tête de timon protège l'utilisateur en cas de recul du chariot.

### Translation.

- Utilisation à la fois confortable et économique grâce à une commande électronique à technologie MOSFET.
- Translation précise et indépendante de la charge.
- Démarrage et accélération sans à-coups jusqu'à la vitesse maximale.
- Freinage par simple relâchement ou inversion de l'accélérateur. Le moteur à excitation séparée fonctionne alors comme une génératrice, assurant la récupération de l'énergie engendrée par le freinage.
- Lors d'un démarrage en rampe, la motricité est toute de suite active - ce qui évite tout recul incontrôlé.

### Mât.

- Mâts haute visibilité existant en version télescopique, Niho et Triplex.
- Profilés étroits assurant une grande visibilité sur le devant du mât - donc plus de sécurité lors du gerbage et de la reprise des charges hautes.
- Le profil du mât en double « T » emboîté avec poulies inclinées et chaînes de levages dans le prolongement arrière assurent une vue dégagée sur la charge, sur toute la course de levée.

## Système hydraulique.

- Moteur ventilé entièrement fermé entraînant une pompe à engrenages.
- Vitesse de levage et de descente réglable en continu par pression progressive sur les boutons de timon.
- Fonctions hydrauliques totalement proportionnelles grâce à une électronique pilotant le du régime de pompe.
- Protection du système hydraulique par clapet anti-surpression, frein de descente.

## Levée initiale.

- Augmente la garde au sol à 140 mm (levée de 115 mm), permettant ainsi le franchissement d'inégalités du sol ou de rampes.
- Permet une utilisation en transpalette pour palettes ouvertes jusqu'à un poids maximal de 2000 kg.

## Freinage.

- Frein électromagnétique servant de frein de sécurité et de stationnement, avec protection anti-poussières. Freinage commandé par le variateur de translation: actionnement simultané de l'électroaimant du frein sur l'arbre moteur et sur la coupure de l'alimentation. Freinage automatique en position horizontale ou verticale du timon (frein homme mort).

## Batterie.

- Sortie/entrée latérale sur rouleaux ou par élinguage.
- Capot batterie en polyuréthane d'une extrême résistance et démontable sans outil : facilite la vérification et/ou l'entretien de la batterie, pour limiter le temps d'immobilisation.
- Instrumentation combinée: horamètre et limiteur de décharge de la batterie avec coupure de la levée.

## Équipements supplémentaires.

- Levée initiale, uniquement pour la version longue.
- Dossieret d'appui de charge.
- Chargeur embarqué 30 Ampères.
- Limitation de vitesse de translation à partir de  $h_3 = 2000$  mm.
- Préparation chambre froide  $-30^{\circ}\text{C}$ .
- Limitation intermédiaire de levage.
- Indicateur de hauteur de levée par bande, graduée, brevetée, sur le mât.

## Sécurité.

- Chariots portant le marquage CE, construits conformément à la directive machine 98/37/EG. STILL est certifié ISO 9001.

EXV.



EGV 14.



EGV 20.



EGV-S.





Fiche technique établie selon les directives VDI 2198 ou 3597 et contenant les caractéristiques du modèle standard. Valeurs susceptibles de variation avec d'autres bandages, mâts, accessoires, etc.

		STILL											
Caractéristiques	1.1	Constructeur		EGV 14									
	1.2	Désignation du constructeur		EGV 14									
			Chassis	court	court	long	long	Levée initiale	Levée initiale				
			Mât	Tele/NiHo	Triplex	Tele/NiHo	Triplex	Tele/NiHo	Triplex				
	1.3	Mode de translation		électrique									
	1.4	Type de conduite		Conducteur accompagnant									
	1.5	Capacité nominale/charge	Q	kg	1400								
	1.6	Centre de gravité de la charge nominale		c	mm	600							
	1.8	Déport avant de la charge		x	mm	690	670	690	670	690 (647) <sup>1)</sup>	670 (627) <sup>1)</sup>		
1.9	Empattement		y	mm	1223		1273		1333 (1288) <sup>1)</sup>				
Poids	2.1	Poids à vide (avec batterie)		kg	815	950	825	960	925	1060			
	2.2	Charge par essieu avec charge côté conducteur/côté charge		kg	831/1607	886/1687	890/1645	944/1726	897/1791	948/1875			
	2.3	Charge par essieu à vide côté conducteur/côté charge		kg	724/314	803/370	790/345	864/406	801/487	872/551			
Roues   Bandages	3.1	Équipement de roues: superélastiques (SE), pneumatiques (L)		Vulkollan									
	3.2	Dimensions des roues côté conducteur		mm	Ø 230 x 75								
	3.3	Dimensions des roues côté charge		mm	85x102	85x80	85x102	85x80		85x80			
	3.4	Roues stabilisatrices (dimensions)		mm	Ø 150 x 50								
	3.5	Roues, nombre (x = roue motrice) côté conducteur/côté charge			1x1/2	1x1/4	1x1/2	1x1/4		1x1/4			
	3.6	Voie côté conducteur		b <sub>10</sub>	mm	580							
	3.7	Voie côté charge		b <sub>11</sub>	mm	383 (pour b <sub>5</sub> = 564)							
Dimensions	4.2	Hauteur du mât abaissé		h <sub>1</sub>	mm	voir tableau des relations de mâts							
	4.3	Hauteur levée libre		h <sub>2</sub>	mm	voir tableau des relations de mâts							
	4.4	Hauteur de levée		h <sub>3</sub>	mm	voir tableau des relations de mâts							
	4.5	Hauteur hors tout mât déployé		h <sub>4</sub>	mm	voir tableau des relations de mâts							
	4.6	Levée initiale		h <sub>5</sub>	mm	-	-	-	-	-	115		
	4.9	Hauteur du timon en position de conduite min./max.		h <sub>14</sub>	mm	765/1285							
	4.15	Hauteur sur fourches, en position basse		h <sub>13</sub>	mm	86							
	4.19	Longueur totale sans charge		l <sub>1</sub>	mm	1890	1910	1940	1960	1990	2010		
	4.20	Longueur de la partie motrice, jusqu'à la face avant des fourches		l <sub>2</sub>	mm	700	720	750	770	810	830		
	4.21	Largeur hors tout		b <sub>1</sub>	mm	880							
	4.22	Dimensions des fourches		s/e/l	mm	56/184/1190							
	4.24	Largeur du tablier porte-fourches		b <sub>3</sub>	mm	680							
	4.25	Écartement extérieur des fourches		b <sub>5</sub>	mm	564							
	4.31	Garde au sol, avec charge et sous le mât		m <sub>1</sub>	mm	25				25 (140) <sup>1)</sup>			
	4.33	Largeur d'allée pour palette 1000 x 1200 en largeur		A <sub>st</sub>	mm	2010	2030	2060	2080	2120 (2118) <sup>1)</sup>	2140 (2138) <sup>1)</sup>		
4.34	Largeur d'allée pour palette 800 x 1200 en longueur		A <sub>st</sub>	mm	2210	2230	2260	2280	2320 (2318) <sup>1)</sup>	2140 (2338) <sup>1)</sup>			
4.35	Rayon de giration		W <sub>a</sub>	mm	1500		1550		1610 (1565) <sup>1)</sup>				
Performances	5.1	Vitesse de translation avec/sans charge		km/h	5/6								
	5.2	Vitesse de levée avec/sans charge		m/s	0,12/0,25								
	5.3	Vitesse de descente avec/sans charge		m/s	0,34/0,20								
	5.7	Rampe KB 30 avec/sans charge		%	2,5/7,5								
	5.8	Rampe maximum KB 5 avec/sans charge		%	7/15								
	5.9	Temps d'accélération (sur 10 m) avec/sans charge		s	8/6,5								
5.10	Frein de service			Électromagnétique									
Moteurs	6.1	Moteur de translation, puissance S2 = 60 min**		kW	1,2								
	6.2	Moteur de levée, puissance S3		kW	3,0								
	6.3	Batterie selon la norme DIN 43531/35/36 A, B, C, non			DIN 43535 A								
	6.4	Tension de la batterie, capacité nominale C <sub>5</sub>		V/Ah	24 V/200-240 Ah				24 V/240-360 Ah				
	6.5	Poids mini de la batterie ± 5% (selon fournisseur)		kg	Trog 102 = 222				Trog 103 = 298, Trog 143 = 211				
	6.6	Consommation d'énergie selon le cycle VDI		kWh/h	1,36								
Autres	8.1	Commande de vitesse			Variateur électronique								
	8.4	Niveau sonore moyen, mesuré à l'oreille du cariste		dB (A)	64,3								

<sup>1)</sup> valeurs entre parenthèses = levée initiale haute

\*\* S2 = Service temporaire: service à régime constant, mais d'une durée insuffisante pour atteindre l'équilibre thermique du moteur, suivi d'un temps de repos suffisant pour que la température du moteur revienne à sa valeur de départ.

Tableau des relations de mâts - capacité 1400 et 1600 kg.

	Télescopique										NiHo avec levée		
	h <sub>3</sub>	1844	2344	2744	2844	3044	3244	3544	3744	4144	4644	1844	2344
h <sub>1</sub>	1420	1670	1870	1920	2020	2120	2270	2370	2570	2820	1420	1670	1920
h <sub>2</sub>	150	150	150	150	150	150	150	150	150	150	890	1140	1390
h <sub>4</sub>	2375	2875	3275	3375	3575	3775	4075	4275	4675	5175	2375	2875	3375



STILL					
EGV 16					
court	court	long	long	Levée initiale	Levée initiale
Tele/NiHo	Triplex	Tele/NiHo	Triplex	Tele/NiHo	Triplex
électrique					
Conducteur accompagnant					
1600					
600					
690	670	690	670	690 (647) <sup>1)</sup>	670 (627) <sup>1)</sup>
1223		1273		1333 (1288) <sup>1)</sup>	
815	950	825	960	925	1060
846/1792	896/1877	905/1830	954/1916	912/1976	959/2064
724/314	803/370	790/345	864/406	801/487	872/551
Vulkollan					
Ø 230 x 75					
85x80					
Ø 150x50					
1x-1/4					
580					
383 (pour b <sub>s</sub> = 564)					
voir tableau des relations de mâts					
voir tableau des relations de mâts					
voir tableau des relations de mâts					
voir tableau des relations de mâts					
-	-	-	-	-	115
765/1285					
86					
1890	1910	1940	1960	1990	2010
700	720	750	770	810	830
880					
55/184/1190					
680					
564					
25			25 (140) <sup>1)</sup>		
2010	2030	2060	2080	2120 (2118) <sup>1)</sup>	2140 (2138) <sup>1)</sup>
2210	2230	2260	2280	2320 (2318) <sup>1)</sup>	2340 (2338) <sup>1)</sup>
1500		1550		1610 (1565) <sup>1)</sup>	
5/6					
0,10/0,25					
0,34/0,20					
2,0/7,5					
6/15					
8/6,5					
Électromagnétique					
1,2					
3,0					
DIN 43535 A					
24 V/200-240 Ah			24 V/240-360 Ah		
Trog 102 = 222			Trog 103 = 298, Trog 143 = 211		
1,36					
Variateur électronique					
64,3					

\*\*\* S3 = Service intermittent: service composé d'une série de cycles identiques comprenant chacun un temps de fonctionnement à régime constant et un temps de repos, le courant de démarrage n'ayant pas d'influence notable sur l'échauffement du moteur.

Libre totale			Triplex avec levée libre totale			
3244	3744	4144	4116	4266	4716	5466
2120	2370	2570	1870	1920	2070	2320
1590	1840	2040	1340	1390	1540	1790
3775	4275	4675	4647	4797	5247	5997

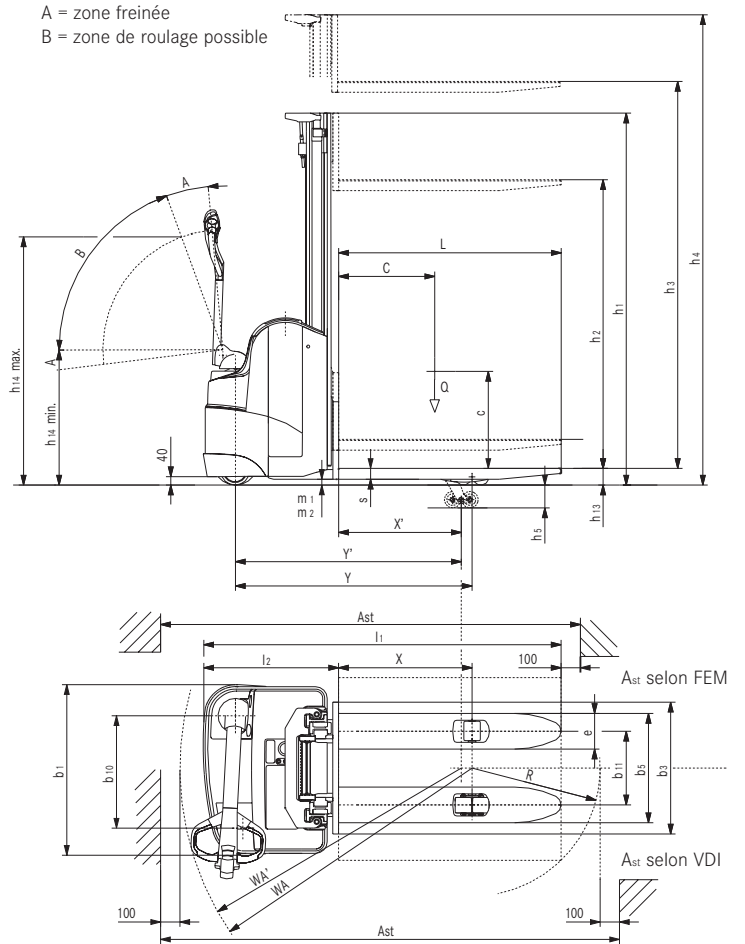

## Gerbeur électrique.

### Modèle.

L'EGV 20 convient tout particulièrement au stockage et déstockage de charges lourdes nécessitant une hauteur moyenne de levée.

### Châssis.

- Sa configuration à quatre points d'appui, avec timon latéral, garantit une stabilité parfaite et une visibilité totale des opérations de dépose et de prélèvement de la charge en hauteur.
- La roue motrice et la roue stabilisatrice ne dépassent pas du châssis, ce qui garantit une protection maximum des pieds de l'opérateur.
- Le logement batterie, entièrement protégé par un coffre en tôle d'acier, peut contenir des batteries à éléments conformes aux normes DIN ou BS. Le changement latéral de la batterie sur rouleaux est de série sur le chariot.
- La grande souplesse et la robustesse des capots en polyéthylène, formés par roto-moulage, (RIM) permet d'amortir les chocs importants sans aucune déformation.

### Timon.

- Il est composé d'une seule pièce monobloc, en matière très résistante et d'un bras à section tubulaire ovale assemblé par un robot de soudage.
- La forme particulière du timon et son articulation permettent à tout cariste, indépendamment de sa taille, d'opérer avec le maximum de confort.
- Il est composé d'une seule pièce monobloc, en matière très résistante et d'un bras à section tubulaire ovale assemblé par un robot de soudage.
- La forme exclusive du timon et son articulation permettent à tout cariste, indépendamment de sa taille, d'opérer avec le maximum de confort.
- La légèreté du timon et la facilité d'exécution des manœuvres permettent à l'opérateur d'utiliser le chariot longuement sans ressentir de fatigue. Au relâché du timon, celui-ci revient en position verticale, sans à-coup, évitant toute mise en danger de l'opérateur.

### Translation.

- La roue motrice est entraînée par un moteur à excitation séparée d'une puissance de 1,0 kW.
- La roue stabilisatrice dispose d'un système de réglage simple qui assure une adhérence et une stabilité parfaites du chariot.

### Mât.

- Possibilité de mâts duplex et triplex à grande visibilité, et des hauteurs de levage de plus de 4300 mm.
- Les mâts existent aussi avec une levée libre, partielle ou totale.
- La pompe hydraulique haut débit à engrenage est entraînée par un puissant moteur de 3,0 kW.

## Levée initiale.

- Augmente la garde au sol de 135 mm et permet ainsi le passage des déformations du sol et des dos d'âne.
- Permet de prendre sur les longerons simultanément une palette ouverte d'un poids de 2000 kg.

## Freinage.

- Le chariot dispose de deux systèmes de freinage indépendants:
- Frein de service par freinage générateur, au relâché du papillon, à récupération d'énergie.
  - Frein de stationnement électromagnétique, agissant directement sur l'arbre moteur.

## Installation électronique.

- L'alimentation est en courant continu sous 24 V.
- Le variateur électronique « combi », à haute fréquence, contrôle simultanément la vitesse de translation et de levée/descente.
- L'horamètre/limiteur de décharge, de série, apporte, en plus, une aide au diagnostic par l'affichage de codes de maintenance, pour des temps d'immobilisation réduits.
- Les nouveaux systèmes électroniques garantissent de faibles consommations d'énergie et un fonctionnement silencieux.
- Tous les composants et les câblages électriques ont une protection de degré IP 54 et sont donc protégés contre les éclaboussures d'eau et les infiltrations de poussière. Les bornes de connexion utilisées ont un degré de protection IP 67.

## Options.

- Equipement de chambres froides - 30°C
- Chargeur embarqué 50 A
- Fourches réglables à profil en « L » sur tablier FEM II B
- Dossieret d'appui de charge
- Conduite timon vertical pour endroits exigus ou encombrés
- Levée de base des longerons porteurs (version LB)

Cette fiche, selon la norme VDI 2198 ou 3597, donne des valeurs pour un appareil standard.  
Pour tout autre type de roues, type de mâts ou d'options, les valeurs peuvent être différentes.

			STILL	STILL	STILL	
			EGV 20 DUPLEX <sup>1)</sup>	EGV 20 TRIPLEX <sup>2)</sup>	EGV 20 LB	
Caractéristiques	1.1	Constructeur				
	1.2	Désignation du constructeur				
	1.3	Mode de translation		électrique	électrique	
	1.4	Mode de conduite		accompagnant	accompagnant	
	1.5	Capacité nominale/charge	Q t	2,0	2,0	2,0
	1.6	Centre de gravité de la charge nominale	c mm	600	600	600
	1.8	Déport avant de la charge	x mm	706	685	637 <sup>9)</sup> 12)
	1.9	Empattement	y mm	1323	1323	1359 <sup>12)</sup>
	Poids	2.1	Poids à vide (sans batterie)	kg	877 <sup>7)</sup>	967 <sup>6)</sup>
2.2		Charge par essieu avec charge côté conducteur/côté charge	kg	941/2231 <sup>8)</sup>	941/2298 <sup>8)</sup>	1092/2235 <sup>10)</sup> 11)
2.3		Charge par essieu à vide côté conducteur/côté charge	kg	787/385 <sup>8)</sup>	840/422 <sup>8)</sup>	904/423 <sup>10)</sup> 11)
Roues et bandages	3.1	Équipement roues		Polyurethane	Polyurethane	Polyurethane
	3.2	Dimensions des roues côté conducteur	mm	230/120	230/120	230/120
	3.3	Dimensions des roues côté charge	mm	85 x 70	85 x 70	85 x 70
	3.5	Roues, nombre (x = roue motrice) côté conducteur/côté charge		1 x -1/4	1 x -1/4	1 x -1/4
	3.6	Voie côté conducteur	b <sub>10</sub> mm	574	574	574
	3.7	Voie côté charge	b <sub>11</sub> mm	380	380	380
	Dimensions	4.2	Hauteur du mât abaissé	h <sub>1</sub>	-	-
4.3		Hauteur levée libre	h <sub>2</sub>	-	-	90
4.4		Hauteur de levée	h <sub>3</sub> mm	-	-	3580
4.5		Hauteur hors tout mât déployé	h <sub>4</sub> mm	-	-	4092 <sup>3)</sup>
4.6		Levée initiale	h <sub>5</sub> mm	-	-	135
4.9		Hauteur du timon en position de conduite (min/max)	h <sub>14</sub> mm	762/1232	760/1232	762/1232
4.15		Hauteur sur fourches, en position basse	h <sub>13</sub> mm	85	85	91
4.19		Longueur totale hors tout (sans charge)	l <sub>1</sub> mm	1956	1977	2053
4.20		Longueur de la partie motrice, jusqu'à la face avant des fourches	l <sub>2</sub> mm	794 <sup>4)</sup>	815 <sup>4)</sup>	903
4.21		Largeur totale du châssis	b <sub>1</sub> mm	860	860	860
4.22		Dimensions des fourches	s/e/l mm	61/200/1150	61/200/1150	61/200/1150
4.24		Largeur du tablier porte-fourches	b <sub>3</sub> mm	680	680	680
4.25		Ecartement extérieur des fourches	b <sub>5</sub> mm	570	570	570
4.32		Garde au sol au milieu de l'empattement	m <sub>2</sub> mm	29	29	-
4.33		Largeur d'allée pour palette 1000 x 1200 en largeur	A <sub>st</sub>	2454 <sup>4)</sup>	2463 <sup>4)</sup>	2559 <sup>4)</sup>
4.34	Largeur d'allée pour palette 800 x 1200 en longueur (b <sub>12</sub> x l <sub>6</sub> )	A <sub>st</sub> mm	2421 <sup>4)</sup>	2438 <sup>4)</sup>	2550 <sup>4)</sup>	
4.35	Rayon de giration	W <sub>a</sub> mm	1585	1585	1655 <sup>4)</sup> 12)	
Performances	5.1	Vitesse de translation avec/sans charge	km/h	5/6	5/6	5/6
	5.2	Vitesse de levée avec/sans charge	m/s	0,10 <sup>7)</sup> /0,17 <sup>7)</sup>	0,10 <sup>6)</sup> /0,17 <sup>6)</sup>	0,10/0,17
	5.3	Vitesse de descente avec/sans charge	m/s	0,30 <sup>7)</sup> /0,23 <sup>7)</sup>	0,28 <sup>6)</sup> /0,23 <sup>6)</sup>	0,30/0,23
	5.8	Rampe maximum S2 = 5 mn avec/sans charge	%	2,8 <sup>7)</sup> 8)/9,0 <sup>5)</sup> 7) 8)	2,6 <sup>6)</sup> 8)/9,0 <sup>5)</sup> 6)	2,4% <sup>10)</sup> /10,6 <sup>10)</sup> 11)
	5.10	Frein de service		magnétique	magnétique	magnétique
Moteurs	6.1	Moteur de translation, puissance S2 = 60 mn	kW	1	1	1
	6.2	Moteur de levée, puissance S3 = 15%	kW	3	3	3
	6.3	Batterie selon la norme DIN 43531/35/36		DIN	DIN	DIN
	6.4	Tension de la batterie, capacité nominale C <sub>5</sub>	V/Ah	24/315 (375)	24/315 (375)	24/330 (375)
	6.5	Poids de la batterie ± 5%	kg	295 (302)	295 (302)	288 (305)
Autres	8.1	Commande de vitesse		Variateur	Variateur	Variateur
	8.4	Niveau sonore moyen, mesuré à l'oreille du cariste	dB (A)	< 70	< 70	< 70

- 1) Avec petite levée libre.
- 2) Avec grande levée libre.
- 3) Avec dossier d'appui de charge hauteur + 490 mm.
- 4) Avec timon vertical - 45 mm.
- 5) La Rampe maximale dépend de la géométrie du chariot, regarder la garde au sol m<sub>2</sub> au milieu de l'empattement y.
- 6) Relatif à une hauteur de h<sub>3</sub> = 4380 mm.
- 7) Relatif à une hauteur de h<sub>3</sub> = 3580 mm.
- 8) Avec une batterie de 315 Ah.
- 9) -20 mm avec mât triplex et grande levée libre.
- 10) Avec mât NI-HO h<sub>3</sub> = 3580 mm et capacité batterie minimum (cf.: ligne 6.5 pour la masse de la batterie).
- 11) Donnée valable avec longerons de levée initiale en position basse h<sub>5</sub> = 0.
- 12) Donnée valable avec longerons de levée initiale en position haute h<sub>5</sub> = 135 mm.

	Mât			
	h <sub>3</sub> mm	h <sub>2</sub> mm	h <sub>1</sub> mm	h <sub>4</sub> mm
Duplex	2900	90	1977	3407
	3580	90	2327	4087
Triplex	4380	1480	1977	4887

### Gerbeur électrique à bras encadrants.

- 1 = zone de roulage possible
- 2 = zone freinée

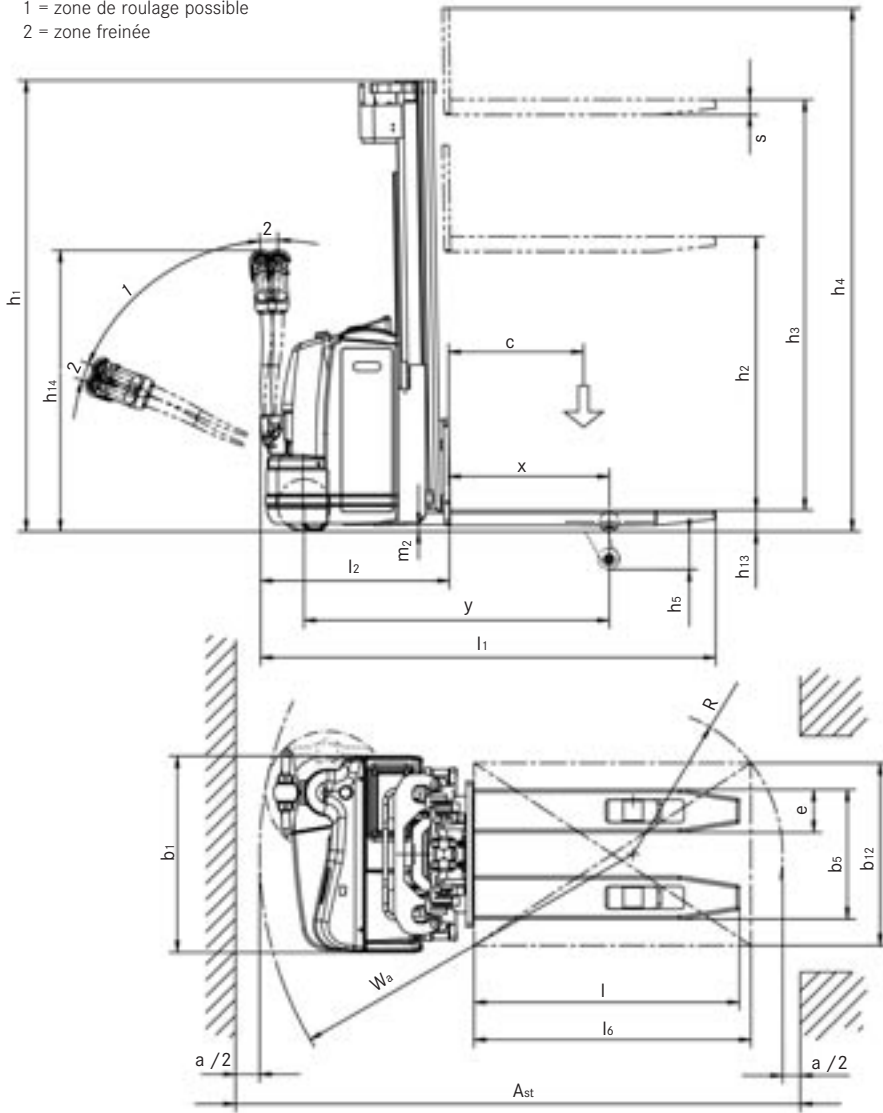

### EGV 20 Duplex et Triplex.

Hauteur =  $h_3+h_{13}$ /pour  $b_5 = 570$  mm

Q (kg)

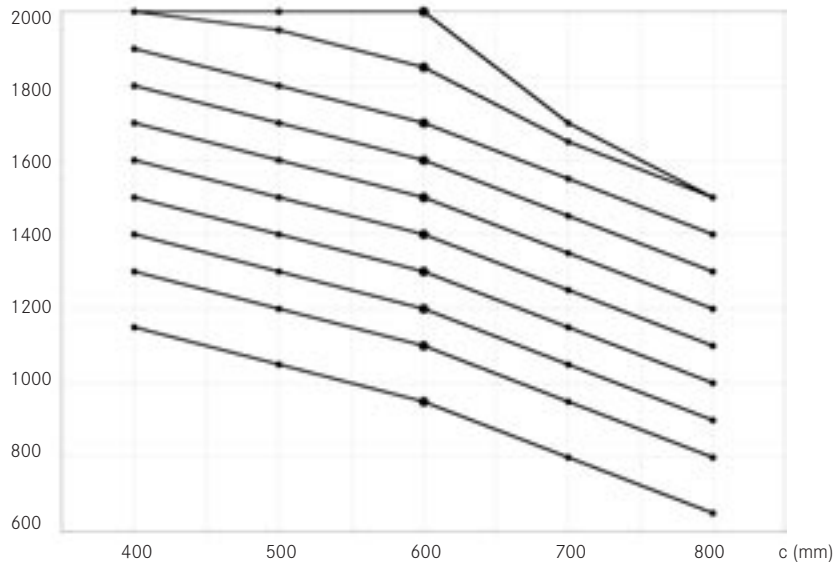

## Gerbeur Electrique à plate-forme rabattable.

Le gerbeur électrique à plate-forme rabattable avec protections latérales a été développé dans le but d'offrir une ergonomie et une sécurité maximum. Grâce à l'emploi de solutions techniques éprouvées, l'EGV-S se présente comme un outil de manutention extrêmement fiable notamment, pour des applications soutenues en terme d'engagement.

## Châssis.

Le chariot dispose de quatre points d'appui, d'une unité de traction latérale et d'une roue stabilisatrice unique. Cette configuration permet d'avoir le maximum de stabilité et une excellente capacité résiduelle, deux caractéristiques fondamentales pour les gerbeurs. Le capot du compartiment moteur est en polyéthylène (R.I.M.), un matériau très résistant aux chocs. Le même matériau a été adopté pour le capot du coffre à batterie, sur lequel se trouve un vide-poches spacieux et un porte-documents. Sur la version standard du chariot, le chargement de batterie est soit latéral, sur rouleaux soit par élingage. Batterie jusqu'à 360 Ah.

## Mâts.

L'EGV-S existe en deux capacités : 1400 kg et 2000 kg. Avec un large choix de mâts panoramiques : SIMPLEX, DUPLEX et TRIPLEX avec petite ou grande levée libre. Hauteur de levée jusqu'à 5300 mm pour l'EGV-S 14, 4300 mm pour l'EGV-S 20.

## Timon.

Il est composé d'une seule pièce monobloc, en matière très résistante et d'un bras à section tubulaire ovale assemblé par un robot de soudage. La forme particulière du timon et son articulation permettent à tout cariste, indépendamment de sa taille, d'opérer avec le maximum de confort. Elévation et descente des fourches par commande de type papillon sur le timon. Contrôle extrêmement précis des vitesses de déplacement, grâce à une commande proportionnelle du régime de la pompe hydraulique.

## Plate-forme rabattable.

Confort du cariste : la surface en caoutchouc antidérapant de la plate-forme de conduite, suspendue, accroît son confort et sa sécurité. La hauteur d'accès, de 170 mm, seulement, permet de monter et descendre aisément. Les protections latérales, revêtues de mousse polyuréthane, sont fixées à une hauteur qui garantit le maximum de sécurité et de protection à l'opérateur. Leur géométrie particulière, et leur système d'ouverture/fermeture permettent de passer rapidement du mode porté au mode accompagnant.

## Direction.

La direction est totalement électrique et assistée. Les efforts à exercer pour la rotation du timon sont extrêmement réduits. Cette direction à dureté variable en fonction de la vitesse garantit une grande précision dans les manœuvres et la conservation de la trajectoire. Pour assurer une conduite en toute sécurité, la vitesse de translation est proportionnellement réduite en fonction de l'angle de giration.

## Translation.

Moteur à excitation séparée de 1,2 kW.

- Grâce à cette technologie et au système de commande, la vitesse du chariot est contrôlée en permanence, en charge ou à vide, sur un sol plat ou incliné.
- Récupération de l'énergie entraînant une diminution de la consommation d'énergie.

## Levée initiale.

- Augmente la garde au sol de 135 mm et permet ainsi le passage des déformations du sol et des dos d'âne ou les seuils de rétention.
- Permet de prendre sur les longerons simultanément une palette ouverte d'un poids de 2000 kg.

## Freinage.

Le chariot est équipé de trois systèmes de freinage indépendants :

- Par générateur contre-courant au relâché de papillons.
- Par inversion de la commande de translation au changement du sens de marche.
- Par disque électromagnétique agissant directement sur l'axe moteur pour le frein de parking.

## Installation électronique.

- L'alimentation est en courant continu sous 24 V.
- Le gerbeur à plate-forme rabattable est muni d'un seul variateur « combi » MOSFET qui commande à la fois le moteur de traction et le moteur de levée.
- La liaison timon-variateur est de type série, ce qui permet de réduire de façon très significative le nombre de câbles et connections.
- De plus, l'utilisation de connecteurs étanches, de type automobile, garantit à l'ensemble de l'installation électrique un haut niveau de fiabilité, tout en réduisant les temps d'intervention pour les opérations de maintenance.

## Options.

- Différentes hauteurs de mâts
- Version chambre froide -30°C
- Roue motrice en caoutchouc lisse
- Fourches réglables avec profil en « L » (EGV-S 14) sur tablier FEM II B
- Galets simples (EGV-S 14)
- Chargeur embarqué 50 A
- Dossieret d'appui de charge
- Levée de base des longerons porteurs (version LB)

## Sécurité.

- Le sigle CE apposé sur les gerbeurs électriques STILL souligne qu'ils sont conformes à la directive machine 98/37/EG. Ils sont fabriqués dans une usine bénéficiant de la certification ISO 9001.

Cette fiche, selon la norme VDI\* 2198 ou 3597, donne des valeurs pour un appareil standard.  
Pour tout autre type de roues, type de mâts ou d'options, les valeurs peuvent être différentes.

				STILL	STILL	STILL		
				EGV-S 14 SIMPLEX	EGV-S 14 DUPLEX	EGV-S 20 TRIPLEX <sup>8)</sup>		
Caractéristiques	1.1	constructeur						
	1.2	Désignation du constructeur						
	1.3	Mode de translation		électrique	électrique	électrique		
	1.4	Mode de conduite		accompagnant, porté debout				
	1.5	Capacité nominale/charge	Q	kg	1400	1400	2000	
	1.6	Centre de gravité de la charge nominale	c	mm	600	600	600	
	1.8	Déport avant de la charge	x	mm	711	711	706	
	1.9	Empattement	y	mm	1320	1320	1320	
	Poids	2.1	Poids à vide (sans batterie)		kg	785 <sup>1)</sup>	1013 <sup>5)</sup> / <sup>8)</sup> 1027 <sup>9)</sup>	960 <sup>6)</sup>
2.2		Charge par essieu avec charge	côté conducteur/côté charge	kg	1578/867 <sup>2)</sup>	1655/1018 <sup>2)</sup> / <sup>8)</sup> 1662/1025 <sup>2)</sup> / <sup>9)</sup>	2209/1011 <sup>2)</sup>	
2.3		Charge par essieu à vide	côté conducteur/côté charge	kg	286/759 <sup>2)</sup>	364/909 <sup>2)</sup> / <sup>8)</sup> 370/917 <sup>2)</sup> / <sup>9)</sup>	356/864 <sup>3)</sup>	
Roues et bandages	3.1	Équipement roues			Polyuréthane	Polyuréthane	Polyuréthane	
	3.2	Dimensions des roues	côté conducteur	mm	85 x 90	85 x 90	85 x 70	
	3.3	Dimensions des roues	côté conducteur	mm	230/140	230/140	230/140	
	3.5	Roues, nombre (x = roue motrice)	côté conducteur/côté charge			2/1x-1	4/1x-1	
	3.6	Voie	côté conducteur	b <sub>10</sub>	mm	380	380	380
	3.7	Voie	côté charge	b <sub>11</sub>	mm	578	578	578
	Dimensions	4.2	Hauteur du mât abaissé		h <sub>1</sub>	mm		voir table
4.3		Hauteur levée libre		h <sub>2</sub>	mm		voir table	
4.4		Hauteur de levée		h <sub>3</sub>	mm		voir table	
4.5		Hauteur hors tout mât déployé		h <sub>4</sub>	mm		voir table <sup>11)</sup>	
4.6		Levée initiale		h <sub>5</sub>	mm	-	-	
4.9		Hauteur du timon en position de conduite	min/max	h <sub>14</sub>	mm	1145/1342	1145/1342	1145/1342
4.15		Hauteur sur fourches, en position basse		h <sub>13</sub>	mm	85	85	85
4.19		Longueur totale hors tout (sans charge)		l <sub>1</sub>	mm	2022/2355	2037/2370	2058/2391
4.20		Longueur de la partie motrice, jusqu'à la face avant des fourches		l <sub>2</sub>	mm	877/1221	877/1221	902/1226
4.21		Largeur totale du châssis		b <sub>1</sub>	mm	860	860	860
4.22		Dimensions des fourches		s/e/l	mm	66/188/1150	66/188/1150	61/200/1150
4.24		Largeur du tablier porte-fourches		b <sub>3</sub>	mm	640	640	640
4.25		Ecartement extérieur des fourches		b <sub>5</sub>	mm	568	568	580
4.32		Garde au sol au milieu de l'empattement		m <sub>2</sub>	mm	29	29	29
4.33		Largeur d'allée pour palette 1000 x 1200 en largeur		A <sub>st</sub>	mm	2487 <sup>4)</sup> /2798 <sup>4)</sup>	2487/2798 <sup>4)</sup> /2487/2764 <sup>4)</sup>	2490 <sup>4)</sup> /2801 <sup>4)</sup>
4.34	Largeur d'allée pour palette 800 x 1200 en longueur (b <sub>12</sub> x l <sub>6</sub> )		A <sub>st</sub>	mm	2453/2764	2453/2764	2457/2768	
4.35	Rayon de giration		W <sub>a</sub>	mm	1621/1932	1621/1932	1621/1932	
Performances	5.1	Vitesse de translation	avec/sans charge	km/h	6,5/8	6,5/8	5/8	
	5.2	Vitesse de levée	avec/sans charge	m/s	0,15/0,26	0,16/0,26 <sup>5)</sup> / <sup>8)</sup> 0,15/0,23 <sup>1)</sup> / <sup>9)</sup>	0,10 <sup>6)</sup> /0,17 <sup>6)</sup>	
	5.3	Vitesse de descente	avec/sans charge	m/s	0,33/0,19	0,40/0,36 <sup>5)</sup> / <sup>8)</sup> 0,35/0,26 <sup>1)</sup>	0,30 <sup>6)</sup> /0,23 <sup>6)</sup>	
	5.8	Rampe maximum S2 = 5 mm	avec/sans charge	%	5,5/9	5,5/9	3,9/9	
	5.10	Frein de service				magnétique	magnétique	magnétique
Moteurs	6.1	Moteur de translation, puissance S2 = 60 mm		kW	1,2	1,2	1,2	
	6.2	Moteur de levée, puissance S3 = 15%		kW	2,2	2,2 <sup>7)</sup> / <sup>8)</sup> 3,3 <sup>8)</sup> / <sup>3)</sup> / <sup>9)</sup>	2,2/3,3	
	6.3	Batterie selon la norme DIN 43531/35/36			DIN	DIN	DIN	
	6.4	Tension de la batterie, capacité nominale C <sub>5</sub>		V/Ah	24/240 (315-375)	24/240 (315-375)	24/240 (315-375)	
	6.5	Poids de la batterie ± 5%		kg	260 (295-304)	260 (295-302)	260 (295-302)	
Autres	8.1	Commande de vitesse			Variateur	Variateur	Variateur	
	8.4	Niveau sonore moyen, mesuré à l'oreille du cariste		dB (A)	< 70	< 70	< 70	

Capacité de charge 1400 kg					
Mât	h <sub>3</sub> mm	h <sub>2</sub> mm	Levée libre	h <sub>1</sub> mm	h <sub>4</sub> mm
SIMPLEX	1510	-	1510	1977	1995
	1810	-	1810	2282	2295
	2900	140	-	1977	3385
DUPLEX <sup>8)</sup>	3580	140	-	2327	4065
	4480	140	-	2777	4965
	2990	1492	1510	1977	3475
DUPLEX <sup>9)</sup>	3600	1842	1810	2327	4085
	4500	2292	2260	2777	4985
	4170	1392	1410	1877	4655
TRIPLEX <sup>9)</sup>	4470	1492	1510	1977	4955
	4940	1660	-	2177	5425
	5390	1810	-	2377	5875

Capacité de charge 2000 kg					
Mât	h <sub>3</sub> mm	h <sub>2</sub> mm	Levée libre	h <sub>1</sub> mm	h <sub>4</sub> mm
DUPLEX <sup>8)</sup>	2900	90	-	1977	3407
	3580	90	-	2327	4087
TRIPLEX <sup>9)</sup>	4170	1400	1410	1907	4677
	4380	1470	1480	1977	4887

- 1) Relatif à une levée de h<sub>3</sub> = 1810 mm.
- 2) Avec une batterie de 240 Ah.
- 3) Avec dossier d'appui de charge hauteur + 490 mm.
- 4) Avec fourches l=1000 mm.
- 5) Relatif à une hauteur de h<sub>3</sub> = 4480 mm.
- 6) Relatif à une hauteur de h<sub>3</sub> = 3580 mm.
- 7) Pour une hauteur h<sub>3</sub> inférieure ou égale à 3580 mm.
- 8) Avec petite levée libre.
- 9) Avec grande levée libre.

STILL			
EGV-S 14 TRIPLEX <sup>9)</sup>	EGV-S 20 TRIPLEX <sup>14)</sup>	EGV-S 14 LB	EGV-S 20 LB
électrique	électrique	électrique	électrique
accompagnant, porté debout			
1400	2000	1400/2000	2000/2000
600	600	600	600
690	685	645 <sup>10)</sup> <sup>17)</sup>	640 <sup>10)</sup> <sup>17)</sup>
1320	1320	1359 <sup>17)</sup>	1359 <sup>17)</sup>
1045 <sup>5)</sup>	1113 <sup>13)</sup>	1062 <sup>14)</sup>	1105 <sup>14)</sup>
1695/1010 <sup>2)</sup>	2301/1072 <sup>10)</sup>	1619/1222 <sup>14)</sup> <sup>16)</sup>	2194/1289 <sup>14)</sup> <sup>16)</sup>
381/924 <sup>2)</sup>	417/956 <sup>10)</sup>	358/1083 <sup>14)</sup> <sup>16)</sup>	382/1101 <sup>14)</sup> <sup>16)</sup>
Polyuréthane	Polyuréthane	Polyuréthane	Polyuréthane
85 x 90	85 x 70	85 x 70	85 x 70
230/140	230/140	230/140	230/140
2/1x-1	4/1x-1	4/1x-1	4/1x-1
380	380	380	380
578	578	578	578
		2332	2332
		140	90
		3580	3580
		4070	4092
-	-	135	135
1145/1342	1145/1342	1145/1342	1145/1342
85	85	91	91
2060/2393	2065/2398	2161/2485	2168/2492
908/1242	914/1252	1007/1330	1012/1335
860	860	860	860
66/188/1150	61/200/1150	66/190/1150	61/200/1150
640	640	680	680
568	580	570	570
29	29		
2497 <sup>4)</sup> / 2808 <sup>4)</sup>	2499 <sup>12)</sup> / 2810 <sup>12)</sup>	2572/2870 <sup>17)</sup>	25/160 <sup>17)</sup>
2470/2781	2474/2785	2559/2857 <sup>17)</sup>	2575/2873 <sup>17)</sup>
1621/1932	1621/1932	1675/1973 <sup>17)</sup>	1675/1973 <sup>17)</sup>
6,5/8	5/8	6,5/8	5/8
0,15 <sup>5)</sup> / 0,23 <sup>5)</sup>	0,10 <sup>13)</sup> / 0,17 <sup>13)</sup>	0,16/0,26	0,10/0,17
0,39 <sup>5)</sup> / 0,29 <sup>5)</sup>	0,28 <sup>13)</sup> / 0,23 <sup>13)</sup>	0,40/0,36	0,30/0,23
5,5/9	3,9/9	3,6/8 <sup>14)</sup> <sup>15)</sup>	2,7/8 <sup>14)</sup> <sup>15)</sup>
magnétique	magnétique	magnétique	magnétique
1,2	1,2	1,2	1,2
3	3	3	3
DIN	DIN	DIN	DIN
24/240 (315-375)	24/240 (315-375)	24/330 (375)	24/330 (375)
260 (295-302)	260 (295-302)	288 (305)	288 (305)
Variateur	Variateur	Variateur	Variateur
< 70	< 70	< 70	< 70

1 = zone de roulage possible  
2 = zone freinée

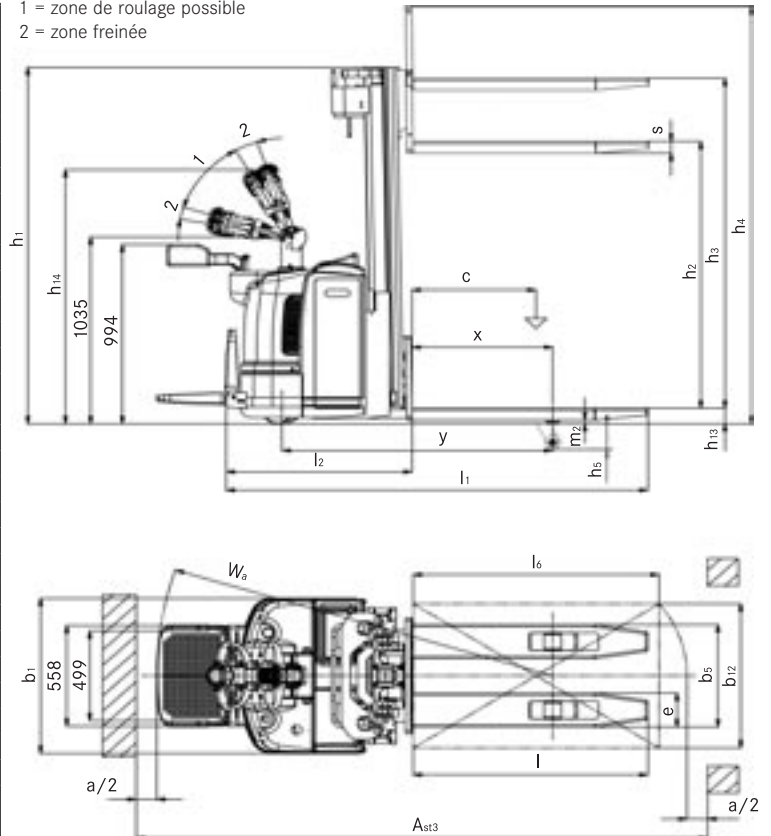

10) Avec mât NI-HO  $h_3 = 3580$  mm et capacité batterie minimum (cf.: ligne 6.5 pour la masse de la batterie).

11) Rampe maximale 18.3% en fonction de la garde au sol au milieu de l'empattement.

12) Donnée valable avec longerons de levée initiale en position basse  $h_5 = 0$ .

13) Données correspondant au mât  $h_3 = 4380$  mm

14) Avec mât Niho  $h_3 = 3580$  mm et batterie de capacité standard (voir poids de la batterie ligne 6.5)

15) Rampe maxi admissible en fonction des dimensions de l'appareil 18,3%

16) Données avec les longerons en position basse ( $h_5 = 0$  mm)

17) Données avec les longerons en position haute ( $h_5 = 135$  mm)





## **Votre contact**

STILL GmbH

Berzeliusstrasse 10

D-22113 Hamburg

Tél. : +49 (0)40/73 39-2000

Fax : +49 (0)40/73 39-2001

[info@still.de](mailto:info@still.de)

**Pour plus d'informations, consultez le site :**

**[www.still.de/EXV](http://www.still.de/EXV)**